

ZAMOJSKI
PÓŁROCZNIK
WYBORCZY

Zamość 2016 rok

Redakcja publikacji: *Teresa Renata Bodys*
Anna Chrzan

Teksty: *Wojciech Hermeliński, Ferdynand Rymarz, Kazimierz Wojciech Czaplicki,*
Teresa Renata Bodys, Anna Chrzan, Jerzy Karwowski

Okładka, projekt i opracowanie graficzne: *Elżbieta Gny*

Skład i opracowanie reprodukcji zdjęć: *Bogdan Cabaj*

Zdjęcia: *Bogdan Cabaj, Henryk Szkutnik*

Korekta: *Pracownicy Delegatury KBW w Zamościu*

Copyright by - Delegatura KBW w Zamościu



Wydawca: Delegatura Krajowego Biura Wyborczego w Zamościu
22-400 Zamość, Partyzantów 3, tel. 84 6384703, fax. 84 6384703
www.zamosc.kbw.gov.pl, e-mail: zam-biuro@kbw.gov.pl

ISSN 2450-1077

Zamość, 2016 r.



Druk:

22-400 Zamość, ul. Partyzantów 61, tel./fax. 84 6271916
www.drukarnia.zam.pl, e-mail: drukarnia@zam.pl

O ddajemy Państwu trzeci numer „Zamojskiego Półrocznika Wyborczego,” w treści którego są wydarzenia wyborcze z pierwszego półrocza 2016 roku. Obecny rok to jubileusz ćwierćwiecza demokratycznego prawa wyborczego, demokratycznych wyborów oraz funkcjonowania stałych organów wyborczych w Polsce - dlatego też w naszym czasopiśmie poświęcamy wiele uwagi tej, tak ważnej dla demokratycznego prawa wyborczego rocznicy.

W trzecim numerze „Zamojskiego Półrocznika Wyborczego” znajdują Państwo artykuły autorstwa: Przewodniczącego Państwowej Komisji Wyborczej Wojciecha Hermelińskiego pt. *Iudices electionis custodes - Sędziowie kustoszami wyborów* i Ferdynanda Rymarza Przewodniczącego Państwowej Komisji Wyborczej w latach 1998 - 2010 pt. *System wyborczy w Polsce kontrolne gwarancje uczciwego przebiegu głosowania i ustalenia wyników wyborów*. Oba artykuły są o udziale sędziów w procesie wyborczym w Polsce w ostatnim 25- leciu. Publikujemy także obszerny artykuł Wojciecha Kazimierza Czaplickiego - Szefa Krajowego Biura Wyborczego i Sekretarza Państwowej Komisji Wyborczej w latach 1991 - 2014, Przewodniczącego Stowarzyszenia Europejskich Urzędników Wyborczych pod tytułem *Głosowanie na przestrzeni wieków*. Autor przybliża sposoby głosowania na świecie na przestrzeni wieków poczynając od metod głosowania w starożytnej Grecji po współczesne sposoby głosowania i perspektywy wdrożenia do sposobu głosowania metody elektronicznej.

Informujemy Czytelników jak realizowany jest na obszarze nadzoru Komisarza Wyborczego w Zamościu obowiązek ustawy polegający na informacji i edukacji wyborczej poświęcając kilka słów obchodom XI Światowego Dnia Wyborów w Zamościu oraz zorganizowanej w Zamościu okolicznościowej wystawie pt. „Wybory Dawniej i Dziś”. Zamieszczamy także wywiad przeprowadzony z Zastępcą Przewodniczącego Państwowej Komisji Wyborczej Wiesławem Kozielowiczem przez Jadwigę Heretę redaktorkę „Tygodnika Zamojskiego.”

W stałym dziale - Kalendarium - znajdują Państwo informacje o czynnościach prawnych podejmowanych przez Komisarza Wyborczego w Zamościu w pierwszym półroczu 2016 r. oraz wykaz aktualnie obowiązujących aktów prawnych o tematyce wyborczej.

Wyrażamy przekonanie, że publikacja zainteresuje Czytelników treścią i formą przekazu wiedzy o problematyce wyborczej, umożliwi ocenę na jakim etapie rozwoju demokracji wyborczej w Polsce jesteśmy, jak wykorzystaliśmy minione 25 lat pełnej wolności praw obywatelskich zagwarantowanych Konstytucją Rzeczypospolitej Polskiej jako ustawy zasadniczej. Żywimy także nadzieję, że „Zamojski Półrocznik Wyborczy” zaciekawi, pobudzi do refleksji, a także zmotywuje do aktywności wyborczej.

Dyrektor Delegatury
Krajowego Biura Wyborczego w Zamościu

Anna Chrzan

Komisarz Wyborczy
w Zamościu

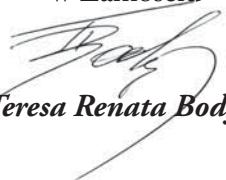
Teresa Renata Bodys

Zamość, styczeń - czerwiec 2016 rok

Iudices electionis custodes



Wojciech Hermeliński

Przewodniczący Państwowej Komisji Wyborczej,
Sędzia Trybunału Konstytucyjnego w latach 2006-2015,
Wiceprzewodniczący Europejskiego Instytutu Praw Człowieka
z siedzibą w Luksemburgu w 1999 r.,
Członek Rady Programowej Spraw Precedensowych Helsińskiej
Fundacji Praw Człowieka w latach 2004-2006

Iudices electionis custodes. Ta łacińska paremia leżała u podstaw decyzji ustawodawcy, który w trakcie procesu transformacji ustrojowej w Polsce, rozpoczętej w 1989 roku, wprowadził system wyborczy, nad którym czuwać mieli sędziowie. Decyzja ta była ze wszech miar słuszna, jeśli zważyć na niekwestionowany i niepodważany wówczas szacunek, jakim cieszyli się sędziowie oraz wyjątkowe wymogi, jakimi ustawodawca obwarował dostęp do służby sędziowskiej, jak również szczególne atrybuty wiążące się ze sprawowaniem funkcji sędziego. Chodzi tu zwłaszcza o nieposzlakowaną opinię, i uczciwość oraz gwarancję niezawisłości. Ale przecież można było sobie wyobrazić inną decyzję ustawodawcy, bo administracja wyborcza w wielu państwach różni się tradycją historyczną, nazwami i funkcjami poszczególnych organów, strukturą organizacyjną, w tym podporządkowaniem określonym organom państwowym. W większości państw, w tym w państwach Europy Środkowo -Wschodniej (z wyjątkiem Czech, Słowacji i Węgier) oraz w państwach dawnego Imperium Brytyjskiego występuje tzw. niezależny model administracji wyborczej, cechujący się strukturą autonomiczną i niepowiązaną z władzą administracyjną. Jednak w niektórych krajach funkcjonuje model tzw. rządowy, oparty na strukturze władzy wykonawczej (kierujący wyborami minister spraw wewnętrznych lub sprawiedliwości) lub też model tzw. mieszany, charakteryzujący się powiązaniem aparatu rządowego, organizującego wybory z niezależnym organem nadzorującym procedurę (jest tak w Hiszpanii)¹.

1.Por. P. Jakubowski, Modele administracji wyborczej przegląd rozwiązań



Podkreślić należy, że obowiązujący w Polsce model niezależnej administracji wyborczej (*independent model*) państwom tzw. młodej demokracji za-prawnych w wybranych państwach, Przegląd Sądowy, nr 6/2014, s. 76 i n.

lecany jest przez Komisję Wenecką (*Kodeks dobrej praktyki w sprawach wyborczych*)², a nadto przychylnie oceniany jest w orzecznictwie Trybunału Konstytucyjnego³.

Zgodnie z art. 62 Konstytucji RP obywatel polski ma prawo udziału w referendum oraz prawo wybierania Prezydenta Rzeczypospolitej, posłów, senatorów i przedstawicieli do organów samorządu terytorialnego, jeżeli najpóźniej w dniu głosowania kończy 18 lat. Prawo udziału w referendum oraz prawo wybierania nie przysługuje osobom, które prawomocnym orzeczeniem sądowym są ubezwłasnowolnione lub pozbawione praw publicznych albo wyborczych.

W Powszechnej Deklaracji Praw Człowieka z 10 grudnia 1948 r. w art. 21 określono natomiast, że:

„[...] 1. Każdy człowiek ma prawo do uczestniczenia w rządzeniu swym krajem bezpośrednio lub poprzez swobodnie wybranych przedstawicieli.

2. Każdy człowiek ma prawo równego dostępu do służby publicznej w swoim kraju.

3. Wola ludu jest podstawą władzy rządu; wola ta wyraża się w przeprowadzanych okresowo rzetelnych wyborach, opartych na zasadzie powszechności, równości i tajności, lub na innej równorzędnej procedurze, zapewniającej wolność wyborów”⁴.

Z kolei Protokół Dodatkowy Nr 1 do Konwencji o ochronie praw człowieka i podstawowych wolności, sporządzonej w Rzymie dnia 4 listopada 1950 r., zmienionej następnie Protokołami nr 3, 5 i 8 oraz uzupełnionej Protokołem nr 2⁵ stanowi, że „[w]ysokie Układające się Strony zobowiązują się organizować w rozsądnych odstępach czasu wolne wybory oparte na tajnym głosowaniu, w warunkach zapewniających swobodę wyrażania opinii ludności w wyborze ciała ustawodawczego”.



Zamość, 10 maja 2016 r. - wystąpienie Przewodniczącego Państwowej Komisji Wyborczej Wojciecha Hermelińskiego podczas otwarcia wystawy pt. „Wybory Dawniej i Dzisiaj”.

2. Por. A. Sokala, Kontrowersje wokół kształtu polskiej administracji wyborczej, *Studia Wyborcze*, t. XVIII, 2004 r., s. 18.

3. Zob. np. wyrok Trybunału Konstytucyjnego z 10 kwietnia 2002 r., sygn. K 26/00, OTK ZU nr 2A/2002, poz. 18, a w szczególności pkt 12 uzasadnienia tego wyroku: „Wobec tak określonych zadań i statusu kierownika oraz pracowników Krajowego Biura Wyborczego ustawodawca uznał, że uzasadnione jest utrzymanie, wyrażonego wcześniej w art. 73 ust. 7 ustawy z 28 maja 1993 r. - Ordynacja wyborcza do Sejmu Rzeczypospolitej Polskiej, zakazu przynależności tych osób do partii politycznych. Jako organ wykonawczy Państwowej Komisji Wyborczej, która jest stałym najwyższym organem wyborczym zapewniającym bezstronność i fachowość działania, zwłaszcza w sferze nadzoru nad przestrzeganiem prawa wyborczego, Krajowe Biuro Wyborcze pełni istotną rolę. Rozwiązania dotyczące PKW przyjęte w Ordynacji z 2001 r. a wcześniej także w Ordynacji z 1993 r., w szczególności jej sędziowski skład, gwarantują obiektywizm i niezawisłość od nacisków politycznych i urzędowych. Uzupełnieniem tych gwarancji jest ukształtowanie w podobny sposób ograniczeń w prawie zrzeszania się w partie polityczne kierownika i pracowników Krajowego Biura Wyborczego”.

Wolne wybory do parlamentu były przedmiotem aspiracji Polaków przez całe półwiecze 1939-1989. Nadzieje na nie po II Wojnie odżyły za sprawą Manifestu PKWN zapewniającego, że „Podstawowe założenia konstytucji z 17 marca 1921 r. obowiązywać będą aż do zwołania wybranego w głosowaniu powszechnym, bezpośrednim, równym, tajnym i stosunkowym Sejmu Ustawodawczego, który uchwali, jako wyraziciel woli narodu, nową konstytucję”. Obietnice te nie zostały dotrzymane; uchwalona w 1946 roku Ordynacja wyborcza do Sejmu Ustawodawczego pozwalała dowolnie eliminować zarówno z kandydowania, jak i głosowania każdego, kto został uznany przez PPR i jej formacje policyjne za przeciwnika instalowania systemu komunistycznego. W sześćdziesiątą rocznicę haniebnego fałszerstwa wyborczego, do którego w wyniku działań komunistycznego opresanta doszło w 1947 roku, Sejm uznał te wydarzenia za „jedną z najciemniejszych stron najnowszych dziejów Polski. Ostatecznie zawiedzione

4. W ramach ONZ prawo do wolnych wyborów zostało wyrażone również w art. 25 Międzynarodowych Paktów Praw Obywatelskich i Politycznych, Dz. U. z 1977 r., Nr 38, poz. 167.

5. Dz. U. z 1993 r. Nr 61, poz. 284.

zostały wtedy polskie nadzieje na demokratyczny ład w naszej Ojczyźnie budzącej się do nowego życia po koszmarze II wojny światowej.”⁶

W czasach trwającego w Polsce systemu komunistycznego wybory parlamentarne były rytualnym aktem plebiscytowym, pozbawionym realnego znaczenia prawnego i z reguły politycznego⁷. W prawie wyborczym państwa komunistycznego kluczowe znaczenie miał przepis regulujący podmiot uprawniony do kształtowania listy kandydatów. Monopol w tym zakresie gwarantowany był partii komunistycznej. Oczywiście jest, że wybory takie nie miały nic wspólnego z wolnymi, powszechnymi i równymi wyborami, które - obok zasady pluralizmu politycznego oraz wolności myśli, prasy, zrzeszania i zgromadzeń - stanowią podstawę systemu demokratycznego. Żadne z dziesięciu wyborów parlamentarnych, zorganizowanych w Polsce w latach 1947-1985, nie były ani wolne, ani uczciwe. W istocie były to plebiscyty sterroryzowanego, a potem biernego narodu. Wyniki wszystkich tych wyborów były fałszowane zarówno, co do frekwencji, jak i co do liczby oddanych głosów na kandydatów na posłów.



Zamość, 10 maja 2016 r. - Muzeum Fortyfikacji i Broni Arsenał - Oddział Muzeum Zamojskiego w Zamościu - otwarcie wystawy pt. „Wybory Dawniej i Dziś”.

Dopiero wybory parlamentarne 4 czerwca 1989 roku, nie w pełni jeszcze wolne, miały zasadnicze znaczenie dla rozpoczęcia procesu transformacji w Polsce.

W ustawie o wyborze prezydenta z roku 1990 pojawiła się po raz pierwszy Państwowa Komisja Wyborcza, składająca się już nie z polityków, ale z sędziów, jakkolwiek jako organ niestały, powołany przez Marszałka Sejmu. Natomiast ordynacja wyborcza do Sejmu z 1991 roku ukształtowała Państwową Komisję Wyborczą w formie obowiązującej do dziś jako organ stały, składającą się z 9 sędziów trzech najwyższych in-

6. Uchwała z dnia 25 stycznia 2007 r., M.P. Nr 6, poz. 71.

7. Zob. A. Rzepliński: Niewolne wybory parlamentarne. Doświadczenie polskie 1947-1989 [w:] Państwo prawa i prawo karne. Księga jubileuszowa Profesora Andrzeja Zolla, tom I, Piotr Kardas, Tomasz Sroka, Włodzimierz Wróbel (red.), Warszawa 2012, Wydawnictwo Wolters Kluwer, s. 303.

stancji sądowych powoływanych przez prezydenta. W oparciu o tę ordynację, której art. 1 gwarantował, że wybory posłów są wolne, przeprowadzone zostały pierwsze w pełni wolne powojenne wybory parlamentarne. Skutkiem tych wyborów było przyjęcie Polski do Rady Europy, bowiem spełniła ona wymóg Protokołu Dodatkowego Nr 1 do Europejskiej Konwencji o Ochronie Praw Człowieka - wymóg wolnych wyborów.

Przeprowadzone w roku 2015 wybory prezydenckie, parlamentarne oraz referendum wymagały - jak zawsze - ogromnego wysiłku, zaangażowania i poświęcenia ze strony wszystkich osób je organizujących: członków komisji wyborczych wszystkich szczebli, komisarzy wyborczych, pracowników Krajowego Biura Wyborczego i jego delegatur. Problemy, jakie zaistniały w trakcie wyborów samorządowych w listopadzie 2014 roku i zmasowana krytyka, która dotknęła zarówno Państwową Komisję Wyborczą, jak też Krajowe Biuro Wyborcze niewątpliwie miała wpływ na działania podejmowane w trakcie przygotowań do trzech wspomnianych wyżej przedsięwzięć wyborczych w roku 2015. Dzięki zaangażowaniu zespołu informatyków Krajowego Biura Wyborczego udało się własnymi siłami zbudować system informatyczny, który - po wielu próbach i testach - z sukcesem został zastosowany w trakcie procedur wyborczych.

Państwowa Komisja Wyborcza w lutym 2016 roku opracowała i rozesłała do Prezydenta RP, Marszałków Sejmu i Senatu oraz Prezesa Rady Ministrów informację zawierającą spostrzeżenia i propozycje zmiany i uzupełnienia niektórych przepisów Kodeksu wyborczego.⁸

8. Informacja ta jest dostępna na stronie internetowej:

http://kbw.gov.pl/337Informacje/1/10060_Informacja_o_realizacji_przepisow_Kodeksu_wyborczego_oraz_propozycje_ich_zmiany.

Propozycje te wynikały z doświadczeń zgromadzonych przez Państwową Komisję Wyborczą i komisarzy wyborczych w toku przygotowań i przeprowadzenia wyborów w latach 2014-2015. Państwowa Komisja Wyborcza przypominała tam m.in., że w myśl niewykonanego do dziś wyroku Trybunału Konstytucyjnego o sygn. K 14/12⁹ zmiany wymagają przepisy dotyczące procedury odwoławczej od odmowy rejestracji list kandydatów na posłów i kandydatów na senatorów przez wprowadzenie środka odwoławczego, który w takiej sytuacji przysługiwałby uprawnionemu¹⁰. Państwowa Komisja Wyborcza zaproponowała w związku z powyższym zmianę przepisów Kodeksu wyborczego w kierunku powierzenia sądom okręgowym postępowania odwoławczego od wszystkich uchwał okręgowych komisji wyborczych o odmowie rejestracji listy lub kandydata, bądź - w wypadku pozostawienia dotychczasowego stanu prawnego - zmianę tego przepisu przez ustanowienie środka odwoławczego na postanowienie Państwowej Komisji Wyborczej do Sądu Najwyższego w sprawach związanych z brakiem biernego prawa wyborczego kandydata. Państwowa Komisja Wyborcza zaproponowała także zmianę przepisów dotyczących sposobu przekazywania protokołów okręgowych komisji wyborczych Państwowej Komisji Wyborczej oraz w wyborach do Parlamentu Europejskiego protokołów rejonowych komisji wyborczych okręgowym komisjom wyborczym.

Zdaniem Komisji wskazane byłoby umożliwienie przekazywania tych protokołów, podpisanych bezpiecznym

9.Zob. wyrok Trybunału Konstytucyjnego z 12 lipca 2012 r., sygn. K 14/12, OTK ZU nr 7A/2012, poz.82

10.Podkreślenia wymaga tu, że Trybunał Konstytucyjny skrytykował także brak środka odwoławczego w sytuacji dotyczącej podziału gminy na okręgi w wyroku z 6 kwietnia 2016 r., w sprawie o sygn. P 5/14, OTK ZU nr A/2016, poz. 15.

podpisem elektronicznym przez wszystkich członków komisji obecnych przy ich sporządzaniu, za pośrednictwem sieci elektronicznego przesyłania danych, co znacznie przyspieszyłoby procedurę wyborczą, a w rezultacie ogłaszanie przez Państwową Komisję Wyborczą wyników wyborów (referendum).

Wprawdzie - ku rozczarowaniu Państwowej Komisji Wyborczej - do dnia dzisiejszego żaden z Adresatów powyższej informacji nie zareagował na nią, to jednak należy mieć nadzieję, że - w ramach dobrej zmiany - ustawodawca podejmie stosowną interwencję, służącą przeciw wzmocnieniu prawa wyborczego, które powinno sprzyjać powszechnej, równej i bezpośredniej partycypacji obywateli w życiu publicznym, będącej wskaźnikiem poczucia odpowiedzialności obywateli za losy Ojczyzny.

Warszawa, 10 maja 2016 r.



System wyborczy w Polsce

kontrolne gwarancje uczciwego przebiegu głosowania i ustalenia wyników wyborów



Ferdynand Rymarz

Przewodniczący Państwowej Komisji Wyborczej w latach 1998 -2010
Sędzia Trybunału Konstytucyjnego w latach 1993-2001
Zastępca Prokuratora Generalnego w 1993 r.

Najogólniej rzecz ujmując system wyborczy, to całościowy kształt prawnych reguł określających sposób przygotowania, przeprowadzenia i ustalenia wyniku wyborczego. Charakterystyczną cechą demokratycznych organów wyborczych w ogóle, jest stałość oraz niezależność polityczna i instytucjonalna. Stałość i trwałość najwyższego organu wyborczego jest gwarancją wolnych i demokratycznych wyborów. Przesłanką tą zapewnia ciągłość instytucjonalną, strukturę niezależną od innych organów państwowych i ośrodków politycznych, działającą w ściśle określonych rygorach prawnych, zdolną bez względu na okoliczności polityczne do wypełniania swoich podstawowych obowiązków. Duże znaczenie dla demokratycznego procesu wyborczego posiada druga podstawowa cecha demokratycznych organów wyborczych - niezależność od władzy wykonawczej i politycznej. Pozwala ona na samodzielne i odpowiedzialne kierowanie wyborami, na standard, by partia lub koalicja rządząca nie zdominowała procesu wyborczego. Skład personalny najwyższych organów wyborczych, powoływany spośród osób o wysokim morale, z założenia posiadających odporność na wpływy polityczne, ma zapewnić bezstronność i neutralność działania. Najwyższy organ wyborczy odpowiadając za uczciwie przeprowadzone wybory, jest zarazem strażnikiem integralności i legitymizacji ważnej sfery funkcjonowania demokratycz-

nego państwa. Wśród tych demokratycznych reguł zasadnicze znaczenie dla systemu wyborczego posiadają organy przeprowadzające wybory, dość często definiowane przez sposób ich tworzenia. Według tego kryterium organy wyborcze dzielą się na: rządowe, partyjne, sądowe i eksperckie.

U progu transformacji ustrojowej Polska miała bardzo złe doświadczenia w zakresie systemu wyborczego. W okresie PRL prawa i wolności obywatelskie zostały poważnie ograniczone. Wprowadzono polityczny skład wszystkich organów wyborczych, dość często pod przykryciem nazw zależnych od partii i organizacji społecznych. Wyniki pierwszego aktu referendalnego w 1947 roku dotyczącego kwestii ustrojowych zostały po prostu sfałszowane. Poważne wątpliwości, co do rzetelności i uczciwości dotyczyły wyborów do Sejmu

Ustawodawczego w 1948 roku. W późniejszym okresie władza polityczna już całkowicie zdominowała wybory i system wyborczy. Zamiast wyborów pluralistycznych, z udziałem opozycji, która została zlikwidowana, pojawił się system swoistego plebiscytu wyborczego, z centralnym hasłem „głosowania bez skreśleń” i z fałszywą frekwencją sięgającą 99%, niemożliwą do osiągnięcia w rzeczywistości w żadnym systemie wyborczym. W końcu 1989 roku, gdy społeczeństwo polskie stanęło przed problemem wolnych i sprawiedliwych wyborów, przyjęcie rządowego lub politycznego składu organów wyborczych, nie było brane pod uwagę. Nie chodziło w tym wypadku wyłącznie o groźbę fałszerstwa wyborów, lecz o odzyskanie zaufania społecznego do samego aktu wyborczego.

Z okresu międzywojennego wynieśliśmy pozytywne doświadczenia z częściowego udziału sędziów w procesie wyborczym. Sięgnięto do nich w 1989 roku w początkowym okresie transformacji ustrojowej, powołując w wyniku ustaleń „Okrągłego Stołu”, doraźną Państwową Komisję Wyborczą w mieszanym składzie polityczno-sędziowskim. Po pozytywnych efektach udziału sędziów w centralnym organie wyborczym, z inicjatywy części członków PKW, wywodzących się z grupy solidarnościowej, w której m. in. byli późniejsi sędziowie Trybunału Konstytucyjnego profesorowie: Andrzej Zoll, Janina Zakrzewska i Jerzy Ciemniewski, wyszła koncepcja ustanowienia PKW składającej się wyłącznie z sędziów Trybunału Konstytucyjnego, Sądu Najwyższego i Naczelnego Sądu Administracyjnego. Tak też się stało w wyborach prezydenckich w 1990 roku, w których powołana została 15-osobowa, (jeszcze doraźna), a w 1991 roku, już stała 9-osobowa Państwowa Komisja Wyborcza, w składzie sędziowskim.

Radykalna przebudowa systemu wyborczego w Polsce dokonała się więc w latach 1990 - 1991 wraz z transfor-

macją ustrojową. W miejsce organów zależnych, powoływanych doraźnie przez władze polityczno-państwowe, powstały zupełnie nowe, stałe organy, odrębne od władzy wykonawczej i politycznej. Polski system organów zarządzających wyborami na najwyższym i pośrednim szczeblu zarządzania ma skład sędziowski, natomiast najniższy szczebel organów ma wyłącznie strukturę społeczną. Najwyższym organem wyborczym w Polsce jest Państwowa Komisja Wyborcza składająca się z dziewięciu sędziów, po trzech z Trybunału Konstytucyjnego, Sądu Najwyższego i Naczelnego Sądu Administracyjnego. Państwowa Komisja Wyborcza jest **organem stałym**, właściwym do przeprowadzenia wszelkich wyborów powszechnych i samorządowych oraz referendów. Jest **organem odrębnym i niezależnym** od żadnej innej władzy w Polsce. Niezależność Państwowej Komisji Wyborczej zapewnia: prawo w randze ustawy, określającej status najwyższego organu wyborczego; skład personalny - sędziowski, którego atrybutem jest niezawisłość w zakresie decyzyjnym; oraz demokratyczne, przyjazne otoczenie w państwie, w tym istnienie niezawisłego sądownictwa powszechnego i wolnych mediów. Członkowie Państwowej Komisji Wyborczej powoływani są na wniosek właściwych prezesów Trybunału i sądów przez Prezydenta Rzeczypospolitej Polskiej na 9 letnią kadencję (do ukończenia 70 lat życia), a ich odwołanie z pełnionej funkcji może nastąpić wyłącznie w tym samym trybie. Nie było dotychczas przypadków odwołania z urzędu członka PKW. Przewodniczącą Państwowej Komisji Wyborczej i jego dwóch zastępców wybierają w sposób swobodny sami członkowie. Obsługę organizacyjno-administracyjną, finansową i techniczną (w tym informatyczną) Państwowej Komisji Wyborczej, sprawuje apolityczne Krajowe Biuro Wyborcze (aparatusz urzędniczy), na którego czele stoi szef sprawujący jednocześnie funkcję sekretarza PKW. Szef Krajowego Biura Wyborczego, jako organ wykonawczy PKW, kieruje pracą podległych mu urzędników w centrali i delegaturach, dysponuje wydziałem z budżetu państwa funduszem wyborczym oraz bierze udział w posiedzeniach PKW z głosem doradczym.

Na szczeblu pośrednim zarządzania wyborami znajdują się komisarzy wyborczy (51) składający się przeważnie z sędziów sądów powszechnych, powoływanych na pięcioletnią kadencję przez Państwową Komisję Wyborczą na wniosek Ministra Sprawiedliwości. W okresie wyborów i referendów powoływane są, na wniosek Ministra Sprawiedliwości, przez Państwową Komisję Wyborczą, doraźne (na czas wyborów) - okręgowe komisje wyborcze, składające się z sędziów sądów powszechnych. Przewodniczącymi okręgowych komisji wyborczych są z urzędu sędziowie - komisarzy wyborczy, a sekretarzami - pracownicy delegatur Krajowego Biura Wyborczego. Po wykonaniu zadań wyborczych komisje te są rozwiązywane przez Państwową Komisję Wyborczą. Obsługę techniczną i administracyjną komisarzy wyborczych zapewniają terenowe

delegatury Krajowego Biura Wyborczego. Komisarze wyborczy są niezależni od jakichkolwiek władz lokalnych i państwowych, podlegają jedynie Państwowej Komisji Wyborczej, a KBW i jego delegatury - Szefowi Krajowego Biura Wyborczego.

W wyborach samorządowych udział sędziów jest mniejszy, zaś czynnika społecznego jest znacznie rozszerzony. Wszystkie istotne uchwały okręgowych komisji wyborczych, postanowienia komisarzy wyborczych w wyborach samorządowych podlegają zaskarżeniu odpowiednio do sądów powszechnych, a uchwały Państwowej Komisji Wyborczej - do Sądu Najwyższego. Daje to gwarancje praworządności wydanych decyzji. Skład najniższego szczebla organów zarządzających wyborami jest społeczny. Kandydatów na członków obwodowych komisji wyborczych zgłaszają komitety wyborcze biorące udział w wyborach, a powołuje ich organ wykonawczy gminy, który ma prawo skierować do tych komisji jednego pracownika urzędu gminy. Gmina zapewnia też obsługę techniczno-biurową obwodowych komisji wyborczych. Do głównych zadań obwodowych komisji wyborczych należy przeprowadzenie głosowania w dniu wyborów, ustalenie wyników głosowania w obwodzie i natychmiastowe podanie ich do publicznej wiadomości przez wywieszenie protokołu w widocznym miejscu. W obwodowych komisjach wyborczych odbywają się właściwe wybory; komisje wyższego szczebla zajmują się już tylko matematyką, tj. ustalaniem zbiorczych wyników posługując się ustawowo określonymi algorytmami obliczeniowymi, których prawidłowość każdy zainteresowany podmiot może przy pomocy komputera swobodnie sprawdzić.

Aktualny system organów wyborczych w Polsce ma znaczenie modelowe i odpowiada przyjętym wzorcom międzynarodowym. Polski system wyborczy, słusznie określany przez kompetentne gremia międzynarodowe, jako demokratyczny, ukierunkowany jest na zapewnienie wyborcom sprawiedliwego, rzetelnego i uczciwego procesu wyborczego. Optymalna w polskich warunkach struktura organów wyborczych, (również skład sędziowski PKW) zabezpieczana jest przez prawo w randze ustawy, którą, niestety, bardzo łatwo zmienić ustanawiając np. na model polityczny. Nie jest to tylko problem hipotetyczny, bowiem w czasie 25 lat funkcjonowania demokratycznego systemu wyborczego, kilkakrotnie, nawet w okresach władzy sprawowanej przez przeciwstawne ugrupowania, pojawiały się polityczne wypowiedzi kwestionujące sędziowski status organów wyborczych. Poglądy takie formułowane były także przez niektóre organizacje sędziowskie oraz czasem przez resort sprawiedliwości. Remedium na takie zagrożenie byłby konstytucyjny status najwyższego organu wyborczego.

Spółeczeństwo polskie jest niezwykle wyczulone nawet na najmniejszy zarzut, poddający w wątpliwość rzetelność wyborów. Dość często niesłuszne podejrzania kierowane są w sto-

sunku do najwyższego lub pośredniego szczebla zarządzającego wyborami. Wynika to z niedostatecznego stopnia świadomości istnienia prawnych gwarancji kontrolnych, przeciwdziałającym zniekształceniom (fałszerstwom) wyborczym w fazie przebiegu aktu głosowania i ustalenia jego wyników. Tymczasem prawne i faktyczne gwarancje bezpieczeństwa wyborów we wszystkich jego stadiach zawarte są w obowiązującym kodeksie wyborczym. Rozważania gwarancyjne należy poprzedzić zasadniczą i ogólną uwagą. Głosowanie i ustalenie wyników wyborów, odbywa się w lokalu obwodowych komisji wyborczych, które mają nieprofesjonalny charakter społeczny, natomiast rola, jaką wypełniają ma decydujące znaczenie dla wyników wyborów. Członkowie obwodowych komisji wyborczych podlegają obowiązkowi odbycia szkolenia w zakresie obowiązującego prawa wyborczego. Zadania komisji obwodowych sprowadzają się do przeprowadzenia głosowania, czuwania nad przestrzeganiem prawa wyborczego, ustalenia wyników głosowania w obwodzie, podania ich do publicznej wiadomości i przekazania do komisji wyższego stopnia. Gwarancje kontrole dla rzetelnego wypełniania ich zadań pojawiają się już na etapie powołania spośród wyborców składu obwodowych komisji wyborczych. Komitety wyborcze (partie) mają prawo do zgłoszenia po jednym kandydacie do każdej obwodowej komisji wyborczej na obszarze okręgu wyborczego, w którym została zarejestrowana zgłoszona przez nich lista wyborcza. Gwarancja ta sprawia, że każda obwodowa komisja wyborcza mogłaby składać się z członków reprezentujących różne ugrupowania partyjne lub społeczne. W przypadku zgłoszenia do składu obwodowej komisji wyborczej większej, niż określona przepisami liczba jej członków, skład komisji ustala się w drodze publicznego losowania. Jeżeli liczba kandydatów do komisji jest mniejsza od dopuszczalnej, uzupełnienia składu komisji dokonuje wójt (burmistrz, prezydent miasta),

spośród osób ujętych w stałym rejestrze wyborców tej gminy. Obwodowe komisje działają kolegialnie, swobodnie wybierają spośród siebie przewodniczącego i jego zastępcę, natomiast zróżnicowany społecznie i politycznie skład sprawia, że poszczególni członkowie wzajemnie się kontrolują w toku wykonywanych czynności wyborczych. Niezależnie od tego zabezpieczenia, przy każdej komisji wyborczej różnego szczebla, mogą zostać ustanowieni przez komitety wyborcze (partie) mężowie zaufania, którym przysługuje prawo wniesienia do protokołu ustalającego wynik wyborów uwag, z wymienieniem konkretnych zarzutów. Mężowie zaufania, są instytucją zabezpieczającą prawidłowość i legalność działania komisji wyborczych. Wykonanie tych zadań leży w publicznym interesie wszystkich wyborców, także osób uzyskujących mandaty (daje im pewność), jak i samych członków komisji przed posądzieniami o stronnictwo. W ten sposób kontrolę prawidłowego toku postępowania na etapie głosowania i ustalenia jego wyniku mogą swobodnie sprawować aż dwie osoby wskazane przez komitety wyborcze. Z praktyki wyborczej wiadomo, że partie polityczne i komitety wyborcze wyborców nie korzystają w pełni z tych uprawnień i nawet duże ugrupowania polityczne nie wykorzystują ustawowych możliwości kontrolnych. A szkoda, bo to zapobiegałoby politycznej nieufności i posądzeniom o stronnictwo. Nie wszyscy sobie dokładnie uświadamiają, że właśnie w obwodowych komisjach wyborczych odbywają się właściwe wybory; komisje wyższego szczebla zajmują się właściwie tylko „matematyką”, czyli podliczaniem, ustalaniem zbiorczych wyników i stosowaniem ustawowo określonych algorytmów obliczeniowych, których prawidłowość każdy zainteresowany podmiot może przy pomocy komputera swobodnie kontrolować.

Wielokrotnemu głosowaniu przez jedną osobę zapobiega prowadzony

przez gminę stały rejestr wyborców obejmujący osoby stale zamieszkałe na obszarze gminy. Z rejestru wyborców sporządza się wycinkowe spisy obwodowe, na których wyborca kwituje otrzymaną kartę do głosowania. Otrzymanie drugiej karty jest wykluczone. Tajność głosowania w lokalu (pomieszczenie za zasłoną) oraz ustawowy, obarczony sankcjami, zakaz kampanii wyborczej w dniu głosowania, ze szczególnym naciskiem na brak propagandy w lokalu wyborczym, pozwalają na swobodne oddanie głosu.

Istotną społeczną gwarancją rzetelności wyników głosowania jest obowiązek obwodowej komisji wyborczej niezwłocznego podania do publicznej wiadomości wyników głosowania w obwodzie, poprzez wywieszenie w lokalu wyborczym, w miejscu łatwo dostępnym dla wyborców, kopii protokołu głosowania w obwodzie. Jest to ważne zadanie dla jawności i przejrzystości procesu wyborczego, które pozwala wyborcom, zainteresowanym podmiotom i środkom masowej komunikacji, na spisanie danych i kontrolę ich rzetelności po podaniu zbiorczych wyników głosowania przez wyższe organy wyborcze. Podanie wyników głosowania w obwodzie do publicznej wiadomości następuje „niezwłocznie”, tj. po podpisaniu i opieczątowaniu protokołów z wyborów przez członków obwodowej komisji wyborczej, ale przed przekazaniem protokołu ustanowionemu przez wyższą komisję wyborczą pełnomocnikowi lub odpowiednio – do komisji wyborczej wyższego stopnia. Jest to zabezpieczenie ustalonego w obwodzie wyniku, aby nie uległ on zmianie w drodze do komisji wyższego stopnia.

Společną kontrolę przebiegu głosowania skutecznie sprawują wolne media, wychytując najmniejsze nieprawidłowości w dniu głosowania i podając je do publicznej wiadomości. Wychodzi im naprzeciw, reagując na naruszenia Państwowa Komisja Wyborcza i komisarze wyborczy, kształtując pełną jawność (transparentność) postępowania i decyzji, tak wobec wyborców, komitetów wyborczych, jak i wobec mediów i społeczeństwa.

Niezwykle ważnym instrumentem dla weryfikacji wyborów jest instytucja protestu wyborczego przeciwko ważności wyborów, ważności wyborów w okręgu lub wyborowi określonej osoby, ze sformułowaniem określonych prawem zarzutów i wskazaniem stosownych dowodów. Prawo do protestu przysługuje wyborcy, pełnomocnikowi wyborczemu i przewodniczącemu właściwej komisji wyborczej. Protest wyborczy wnosi się na piśmie do właściwego sądu (w wyborach powszechnych jest to Sąd Najwyższy, w wyborach samorządowych - sąd okręgowy). Po rozpoznaniu protestów o ważności wyborów powszechnych rozstrzyga z urzędu Sąd Najwyższy, a o ważności wyborów samorządowych - właściwy sąd okręgowy.

W Polsce nie fałszuje się wyborów. Pojawiające się podejrzenia i wypowiedzi polityczne sugerujące celowe zniekształ-

canie wyników głosowania, nie mają żadnego uzasadnienia faktycznego i prawnego. Wypowiadane pod wpływem emocji wyborczych krzywdzące zarzuty, nawet jeszcze przed wyborami, prowadzą do negatywnych konsekwencji utraty zaufania społecznego do organów wyborczych. Przejawy takiego stanu rzeczy uwidaczniają się także w procesie stanowienia prawa. Problem pośpiesznie, bezrefleksyjnie uchwalanych zmian kodeksu wyborczego, często pod wpływem presji medialnej i krytyki politycznej, niestety towarzyszy także czasom współczesnym. W nowelizacji kodeksu wyborczego uchwalonej 2015 roku, podczas trwającej prezydenckiej kampanii wyborczej, ustanowiono kontrowersyjne przepisy (obowiązujące od 1 lipca 2016 roku), o wprowadzeniu „urn wyborczych z przezroczystego materiału” i „rejestrowaniu przez mężów zaufania z wykorzystaniem własnych urzędzeń rejestrujących” czynności obwodowych komisji wyborczych. Przepisy te - moim zdaniem - są przejawem niczym nieuzasadnionej nieufności i braku zaufania do społecznego, także partyjnego, składu osobowego obwodowej komisji wyborczej, czyli do osób tam rekomendowanych przez same komitety wyborcze. Zaufanie buduje się latami, a traci się w krótkim czasie i później jest trudne do odzyskania. Zawsze należy mieć na uwadze, że wybory organów władzy i zaufanie do ich rzetelnego przebiegu są istotą i fundamentem demokracji.



Głosowanie na przestrzeni wieków

Kazimierz Wojciech Czaplicki

Kierownik, następnie Szef Krajowego Biura Wyborczego,
Sekretarz Państwowej Komisji Wyborczej w latach 1991 - 2014
członek Zarządu ACEEEO w latach 1991 - 2014
Przewodniczący ACEEEO w 2000 r. i 2014 r.
Honorowy członek ACEEEO od 2001 r.



1. **G**łosowanie - wyrażenie to definiuje się jako wypowiedanie się za pomocą umownych znaków, wyrażające zgodę lub sprzeciw w jakiejś sprawie.¹

Podobną definicję, ale już bardziej skonkretyzowaną, znajdujemy w wydawnictwach prawniczych: **głosowanie** - umowne znaki (np. podniesienie ręki, okrzyki, kartka wyborcza) wyrażające poparcie dla określonego kandydata lub dla określonej propozycji.² Spotykamy się też z wyrażeniem **balotaż**, **balotowanie** - głosowanie, głosować. Etymologicznie wywodzi się ono od francuskiego *ballotage* (miotanie), *ballote* (miotacz), *balle* (piłka).³

Wspólną cechą dla powyższych określeń jest to, że w drodze głosowania jakiś krąg osób (uprawnionych) może

wyrazić swoją wolę w rozstrzygnięciu jakiejś sprawy, okazując swą aprobatę lub dezaprobatę przy pomocy umówionych (ustalonych) znaków.

W formule „głosownie” mieści się zatem zarówno tryb tej czynności (jak głosować, oddać głos), jak i forma, przy pomocy której czynność ta ma być dokonana (sposób głosowania).

Z punktu widzenia trybu głosowania rozróżniamy:

- głosowanie jawne, w którym głosujący nie korzysta z przywileju ukrycia swoich poglądów, oraz

- głosowanie tajne, które umożliwia głosującemu pełną anonimowość i niczym nie skrzepowaną wolność w wyrażeniu własnych poglądów.

Inaczej mówiąc, w głosowaniu jawnym wiadomym jest za czym lub za kim głosujący się opowiada, natomiast w głosowaniu tajnym znana jest jedynie liczba głosów i wyniki, lecz nie jest możliwe ustalenie kto jak głosował. Głównym wątkiem jest jednak nie tryb głosowania, chociaż trudno będzie od tego całkiem uciec, ale sposób przekazywania swojej woli przez głosujących. Czyli, przy pomocy jakich wcześniej ustalonych środków, znaków, przedmiotów i urządzeń, dana grupa osób indywidualnie wypowiedzi się w konkretnej sprawie.

2. O sposobach głosowania, czy równoważnie o formach gło-

1. Słownik języka polskiego, Wyd. Naukowe PWN S. A (www.sjp.pwn.pl/slownik).

2. Encyklopedia prawna, red. U. Kalina-Prasznik, Wydawnictwo C.H. Beck 2007, s. 207.

3. Słownik wyrazów obcych i zwrotów obcojęzycznych Władysława Kopalńskiego (www.slownik.online.pl/kopalinski).

sowania na przestrzeni wieków dowiadujemy się z wyrywkowych opracowań - brak jest bowiem dużej monografii poświęconej tej problematyce. Najczęściej sposób głosowania jest podnoszony jako element opracowań dotyczących wyborów i ich historii. Z zachowanych przekazów, ale też i z badań nad rozwojem społecznym, można wnosić, iż do dnia dzisiejszego formy głosowania nie uległy zasadniczym zmianom, zmieniały się natomiast, czy podlegały udoskonaleniu, przedmioty służące głosowaniu.

Od dalekiej przeszłości po współczesne czasy wykształciły się następujące, najczęściej stosowane formy głosowania:⁴

- 1) wyrażona głosem aprobata lub dezaprobata dla zgłoszonej propozycji; w ramach tej formy mieści się tzw. akklamacja (*consensus ordinum*) czyli przyjęcie propozycji jednomyślnie bez głosowania;
- 2) podniesienie ręki i zliczenie głosów na „tak” i „nie”, z ewentualnym wstrzymaniem się od głosu;
- 3) powstanie z miejsc w kolejności głosujących na „tak” - „za” i na „nie” - „przeciw”, bądź też z modyfikacją polegającą na tym, iż na przykład głosujący na „tak” stoją, natomiast głosujący na „nie” siedzą;
- 4) podział na grupy i po wyjściu np. z sali obrad głosujący wchodzi na salę różnymi, oznaczonymi odpowiednio miejscami; wchodzący są wówczas liczeni, przy podaniu swego nazwiska;
- 5) przy użyciu różnych przedmiotów symbolizujących właściwe opcje kolorem lub kształtem, wrzucanych do naczynia (urny);
- 6) przy użyciu kart imiennych podpisanych nazwiskiem głosującego;
- 7) przy pomocy urządzeń elektronicznych - tzw. głosomatów lub urządzeń umożliwiających głosowanie zdalnie (spoza wyznaczonego miejsca).

Z powyższego zestawienia wynika, iż większość form głosowania wiąże się z trybem jawnym. Właściwie, formami zapewniającymi tajność głosowania jest użycie stosownych przedmiotów (np. kulek czy kart do głosowania) i wrzucenie ich do urny. Wyjątek od tej zasady stanowi tylko głosowanie przy użyciu kart podpisanych nazwiskiem, które są wprawdzie wrzucane do urny, ale podpis umożliwia identyfikację jak dana osoba głosowała.

3. Po tym krótkim wprowadzeniu przejdźmy do zasadniczego

4.Zob. Głosowanie w Senacie. Opracowanie tematyczne; Kancelaria Senatu, Biuro Analiz i Dokumentacji 05-611, luty 2012 r., s. 4 i n.

wątku, czyli przykładów jak historycznie głosowano dawniej i jak głosuje się dziś.

1) Stosunkowo wiele wiemy o głosowaniu w starożytnej Grecji, a ściślej w Atenach w okresie zwanym demokracją ateńską.⁵ Był to ustrój państwowy kształtujący się w końcu VI i na początku V wieku p.n.e. Władza należała do wszystkich wolnych obywateli (*demos-lud, krotos - władza*), którą to władzę sprawowano bezpośrednio na ogólnym zebraniu - Zgromadzeniu Ludowym. Zgromadzenie Ludowe podejmowało decyzje o charakterze ogólnopaństwowym po przeprowadzeniu debaty na zasadzie *izegorii*, czyli prawie uprawnionych do uczestniczenia w ogólnym zebraniu i do wypowiedzi wraz ze zgłaszaniem własnych wniosków i projektów aktów prawnych. W demokracji ateńskiej podstawową zasadą była bowiem *izonomia*, czyli równy udział we władzy wszystkich obywateli. Głosowanie odbywało się zatem w miejscu publicznym (początkowo na Agorze, później na Pnyksie) z reguły przez podniesienie ręki. Stosowano również regułę podziału głosujących wg. metody: ci którzy są „za”, idą na „lewą stronę”, a w sprawach mniejszej wagi - decydowała większość optyczna.

Regułą ściśle przestrzeganą był natomiast sposób głosowania w sprawach najwyższej wagi państwowej, w tym dotyczących finansów i polityki zewnętrznej. Wówczas głosowano przez podniesienie ręki, które skrupulatnie liczono. Stosowano również głosowanie przy pomocy kamieni lub na piśmie, które wkładano do urn (amfor).



5.Wykorzystano tu między innymi materiały z Wikipedii (www.wikipedia.pl).

Specjalna procedura głosowania obowiązywała w przypadku dokonania *ostracyzmu*, czyli uznania kogoś za wroga demokracji. Głosowanie na Zgromadzeniu Ludowym przebiegało dwuetapowo. W pierwszym etapie decydowano, czy istnieje konieczność przeprowadzenia ostracyzmu; tu głosowano przez podniesienie rąk. Jeżeli większość opowiedziała się na „tak”, przeprowadzano tajne głosowanie przy pomocy specjalnych glinianych skorupki (*ostrakon-skorupka*), skąd też wzięła się nazwa ostracyzm. Każdy obywatel mógł wpisać na tej skorupce nazwisko człowieka, który jego zdaniem był wrogiem demokracji, i którego należałoby usunąć (wygnać) ze społeczeństwa Aten. Ten, którego nazwisko powtarzało się najczęściej był pozbawiany praw politycznych (*atimia*) i skazywany na 10 lat wygnania. Procedura taka była zastosowana po raz pierwszy, jak podają źródła, w 488 lub 487 p.n.e.

2) W czasach nowożytnych, aż do XIX w. (z nielicznymi wyjątkami) podstawową formą głosowania było głosowanie słowne, a więc wolę wyrażano głosem. Dobrą ilustracją będzie tu głosowanie przedstawione na obrazie Georga Celeba Bingham „Wybory w Okręgu”, na którym pokazane jest głosowanie na schodach sądu w Saline County, Missourii w 1846 roku.⁶

„Na obrazie tym widzimy sędziego (w środku na górze) odbierającego przysięgę od wyborcy. Wyborca (w czerwonym) przysięga trzymając rękę na Biblii, że jest uprawnionym do głosowania i że jeszcze nie głosował. Nie istniało prawo do tajnego głosowania; po zaprzysiężeniu wyborca przekazywał swój wybór urzędnikom wyborczym, którzy siedzą na werandzie za sędzią licząc (odnotowując) głosy. Każdy urzędnik posiada księgę głosowania, w której zapisuje nazwisko

wyborcy oraz jego wybór.”⁷



Ocena takiego sposobu głosowania pozytywną nie była. Czytamy bowiem: „głosowanie ustne zapewnia niewielką ochronę przed nieuczciwym liczeniem głosów. Wprawdzie obserwator może z łatwością przeprowadzić niezależne liczenie głosów... ale... z drugiej strony, brak prywatności oznacza, że wyborcy są narażeni na przekupstwo oraz zastraszanie; pracodawca może z łatwością zażądać, żeby jego pracownicy zagłosowali zgodnie z jego wymaganiami, a oszust łatwo może zaoferować zapłatę wyborcy za zagłosowanie w odpowiedni sposób”.⁸

Przy głosowaniu słownym, z zasady odnotowywaniem głosów zajmowało się kilka osób (urzędników), co miało zapobiec błędom (jak i manipulacjom) w liczeniu. Z historii głosowania na ziemiach polskich warto odnotować głosowanie nad przyjęciem Konstytucji 3 Maja. Jak wiemy, doszło do tego w 1791 roku w czasie obrad Sejmu zwanego później Wielkim lub Czteroletnim, albowiem obrady rozpoczęły się w 1788 roku, a zakończyły się w 1792 r.

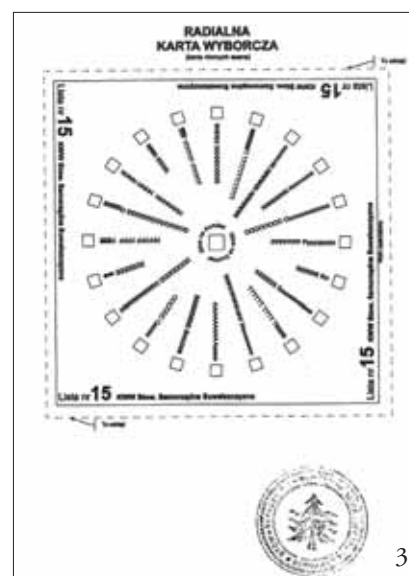

6.Zob. A Brief Illustrated History of Voting. Douglas W. Jones, The University of Iowa Department of Computer Science. (www.homeopage.c.s.uiowa.edu).

7.Op. cit. Tłumaczenie własne Krajowego Biura Wyborczego.

8.Tamże.

Obóz reformatorów skupionych wokół króla Stanisława Augusta nie chciał poddać normalnej procedurze przygotowanego projektu Ustawy Zasadniczej - Konstytucji (*constitutio - urządzić, ustanowić*) spodziewając się dyskusji trwającej latami. Stąd też podjęto działania, które określane są jako swoisty zamach stanu. Po pierwsze, projekt wprowadzono pod obrady 3 maja 1791 r. zamiast jak wstępnie zakładano 5 maja, a więc w czasie, gdy większość posłów była nieobecna w Warszawie, trwały bowiem jeszcze poselskie ferie wielkanocne. Ocenia się, iż z 359 posłów było obecnych nie więcej niż 1/3. Po drugie, i to na tle tematu referatu jest ważniejsze, zarządzono głosowanie słowne, ale w sposób dość oryginalny. Mianowicie, Marszałek Sejmu Stanisław Małachowski, za namową jednego z głównych twórców Konstytucji księdza Hugo Kołłątaja, zarządza, że ci z posłów którzy są za Konstytucją mają wstrzymać się od głosu (nie zabrać głosu), zaś ci co są przeciwni, mają oświadczyć to publicznie. Jedne źródła podają, iż tej swoistej presji oparło się 11 posłów, którzy publicznie opowiedzieli się przeciwko Konstytucji.⁹ Inne, że Konstytucja została przyjęta przez aklamację.¹⁰

Możliwe, że obie wersje są do przyjęcia, gdyby uznać, że głosowanie nad Konstytucją 3 Maja - z uwagi na tumult jaki panował - przebiegało w formule, że za przyjętą uważa się propozycję, dla której zgromadzeni głośnieji udzielili poparcia.

Taki sposób głosowania słownego funkcjonuje do dziś w Izbie Gmin w Wielkiej Brytanii. Jeżeli odzywają się głosy na "tak" i na "nie" spiker ocenia, który okrzyk był głośniejszy i wydaje decyzję. Jeżeli nie odpowiada ona odczuciom członków Izby, następuje formalne głosowanie. Gwoli uzupełnienia trzeba jednak dodać, iż głosującymi słownie są szefowie opcji rządzącej i opozycyjnej (tzw. *whips; dosłownie: nadzorca sfory psów myśliwskich*).

3) W jaki sposób uprawnieni do podejmowania decyzji będą głosować zależy niewątpliwie od forum, na którym odbywa się głosowanie, ale też i od rodzaju głosowania. Można stwierdzić, iż niektóre sposoby związane są wprost z głosowaniem jawnym; zaliczyć tu można głosowanie słowne, przez podniesienie ręki, przez powstanie z miejsc, czy też przez podział głosujących na grupy, które wchodzi przez odrębne drzwi do pomieszczenia w którym toczą się obrady.

Te formy mają też zastosowanie przede wszystkim do obrad parlamentu, zgromadzeń ogólnych określonych grup, korporacji.

W polskim parlamentarystyce z okresu I i II Rzeczypospolitej spotykamy różne formy głosowania. Na przykład w Senacie I Rzeczypospolitej, senatorowie kolejno wypowiadali

9.Zob. www.gazeta.pl/historia.

10.Tak np. A. Rosner w rozmowie z E. Zientarą (www.old.polishclub.org), art. [pol/3_V_1791_Uchwalenie_Konstytucji_3_Maja](http://www.old.polishclub.org).

swoje zdania określane - (jako *votes*). Dziś nazwalibyśmy to głosowanie głosowaniem jawnym imiennym z wywołaniem.

W okresie II Rzeczypospolitej jako prawo zwyczajowe przyjęto głosowanie przez drzwi. Ten sposób głosowania miał miejsce na przykład na posiedzeniu Sejmu Ustawodawczego w dniu 4 kwietnia 1919 roku zgodnie z oświadczeniem Marszałka: „Ponieważ przeliczenie głosów na ostatnim posiedzeniu okazało się niemożliwe, każę umieścić nad drzwiami przy wejściu, nad jednymi napis: „tak”, a nad drugimi: „nie”. Przy głosowaniu posłowie wyjdą z sali, poczem ci, którzy głosować będą za wnioskiem, będą napowrót wchodzić przez drzwi, nad którymi jest napis „tak”, a głosujący przeciw, przez drzwi opatrzone napisem „nie”.¹¹ W Senacie II Rzeczypospolitej ten sposób głosowania odbył się na posiedzeniu w dniu 19 grudnia 1928 roku.¹²

Współcześnie sposób głosowania przez podział jest stosowany w Izbie Gmin w Wielkiej Brytanii.

4) Zmodyfikowanym poprzednio omówionych sposobem głosowania jest głosowanie przy pomocy kart imiennych podpisanych nazwiskiem głosującego. Jest to forma głosowania powszechnie stosowana, w tym także w polskim Parlamencie. Odbywa się ono przy wykorzystaniu odpowiednio przygotowanych kart do głosowania, które po wypełnieniu przez posłów (senatorów), są wrzucane do urny kolejno w porządku alfabetycznym. Nazwiska głosujących wywołuje wskazany do tej czynności sekretarz Sejmu (Senatu).

Taki też charakter, czyli głosowanie imienne ma głosowanie przy użyciu aparatury elektronicznej rejestrującej indywidualne stanowiska głosujących. Z uwagi na to, że głosowanie przy po-

11.Cyt. za „Głosowanie w Senacie”... op. cit. s. 7.

12.Tamże.

mocy aparatury elektronicznej pozwala na natychmiastowe ustalenie i zaprezentowanie wyników głosowania jest to forma głosowania stosowana powszechnie. Polski parlament stosuje głosowanie przy pomocy aparatury elektronicznej z jednoczesnym podniesieniem ręki. Aby móc zagłosować, niezbędna jest karta umożliwiająca identyfikację głosującego, co „odblokowuje” mechanizm dostępu.

Jak wynika z badań przeprowadzonych w maju 2010 r. większość państw europejskich taką formę głosowania wdrożyło. Wyjątek stanowiły: Andora, Austria, Estonia, Republika Federalna Niemiec (Izba Wyższa - Bundesrat), Holandia oraz przywiązana do tradycji - Wielka Brytania. Natomiast Cypr i Szwecja aparaturę elektroniczną miały, ale nie używały.¹³

4. Pojawienie się papierowych kart do głosowania wiąże się z upowszechnieniem zasady tajnego głosowania. Poprzedzają je, o czym była już mowa, kawałki ceramiki, liście palmowe (używane w wyborach lokalnych w prowincji Tamil Nadu w starożytnych Indiach około roku 920, na których pisano imiona kandydatów), a także kolorowe kulki. Ten ostatni sposób znany jest od czasów starożytnych po dziś. W okresie Renesansu (XV-XVI w) stosowany był przez różne tajne stowarzyszenia dla głosowania personalnego - przy przyjmowaniu nowych członków lub dla wykluczenia z grona (bractwa). Na przykład Wolnomularze - Masoni używali jako kart do głosowania identycznych rozmiarów kulek białych i czarnych. Każdy członek otrzymywał dwie takie kulki: wrzucenie do urny kulki białej oznaczało głos oddany za przyjęciem kandydata do Loży Masońskiej, a czarnej było głosem przeciwnym przyjęciu.

Jeszcze pod koniec XIX wieku, gdy rozpoczynała się era projektowania maszyny do głosowania uważano, że głosowanie tajne powinno być przeprowa-

13.Op. cit. s. 5.

dzane wyłącznie przy pomocy kulek. Stąd konstrukcja mechanizmu maszyny do głosowania składała się z pojemników, zawierających odpowiednie kulki; uruchomienie mechanizmu zwalniało odpowiedni zacisk pojemnika i kulka wpadała do „urny wyborczej”.

Współcześnie, w 2010 r. w Rumunii analizowano możliwość zastosowania metody głosowania przy pomocy kulek, natomiast w Senacie Republiki Włoskiej przewiduje się wykorzystanie kulek (białych i czarnych), wykonanych z plastiku, średnicy 1,5 cm. w przypadku awarii systemu elektronicznego głosowania. Oczywiście kulki nie mogą posiadać żadnych cech (znaków) umożliwiających identyfikację głosującego. Zasada tajności głosowania, wymuszająca sposób głosowania zapewniający nieidentyfikowalność oddanego głosu, została wprowadzona niemal powszechnie w drugiej połowie XIX wieku: w 1857 r. w Australii, w 1872 r. w Szwajcarii i Wielkiej Brytanii, w 1876 r. w Belgii, w 1884 r. w Norwegii, w 1888 r. w USA.

5. Pierwsze, na powszechną skalę, karty do głosowania zastosowano we Francji. Zgodnie z art. 31 Konstytucji francuskiej z 1795 r. wszystkie wybory miały przebiegać według zasady tajności, zaś wyborcy mieli oddawać głos na białej kartce papieru. Początkowo wyborcy ręcznie wpisywali nazwisko kandydata, któremu udzielali poparcia (1831 rok); karty z wydrukowanymi nazwiskami po raz pierwszy pojawiły się w 1849 roku.

Gwoli prawdzie historycznej trzeba stwierdzić, iż po raz pierwszy papieru do głosowania użyto w 139 p.n.e. w Rzymie, zaś w erze nowożytnej - w Ameryce Północnej w 1629 roku w Massachusetts Bay Kolony w wyborach pastora.¹⁴

Niemal do końca XIX w. karty do głosowania były zwykłymi kawałkami papieru wykonywanymi przez samych wyborców, chociaż coraz częściej karty do głosowania były drukowane, które wyborcom dostarczali kandydaci bądź partie polityczne. Przykładem karty do głosowania wykonanej przez kandydata jest karta Francisca Gehona, kandydata na członka Kongresu Stanów Zjednoczonych w wyborach przeprowadzonych w 1839 roku w Iowa. Na karcie tej, oprócz wydrukowanego nazwiska Pana Francisca pozostały do wypełnienia przez wyborcę miejsca na wpisanie kandydatów na inne urzędy, na których głosowano w wyborach przeprowadzanych w tym samym czasie.

Karty w tym czasie były różnego formatu, wykonane w różnej technice i przy użyciu różnych czcionek. Nie obywało się więc bez prób „podrabiania” kart, czy wręcz dorzucania kart do urny.

14.A Brief Illustrated...

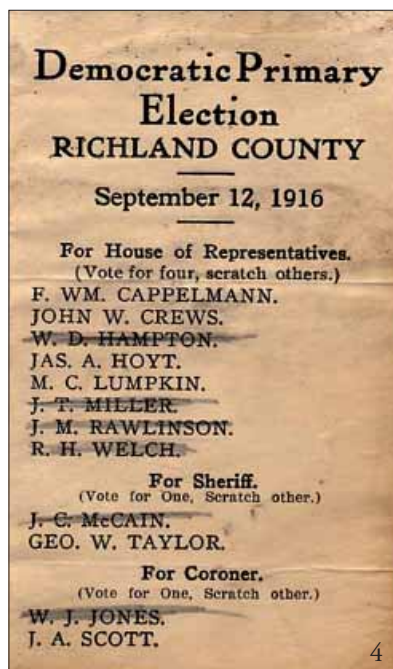

Jedną z najistotniejszych innowacji było wydrukowanie w 1858 roku w stanie Wiktoria w Australii jednakowych papierowych kart do głosowania, na których umieszczono nazwiska wszystkich kandydatów do danego urzędu. To co dziś jest oczywistością, w tamtych czasach było na tyle innowacyjne, że przeszło do historii jako australijskie tajne głosowanie lub australijska karta do głosowania. Na karcie do głosowania wyborca stawiał krzyżyk w kółku obok nazwy partii lub w kratce obok nazwiska kandydata.

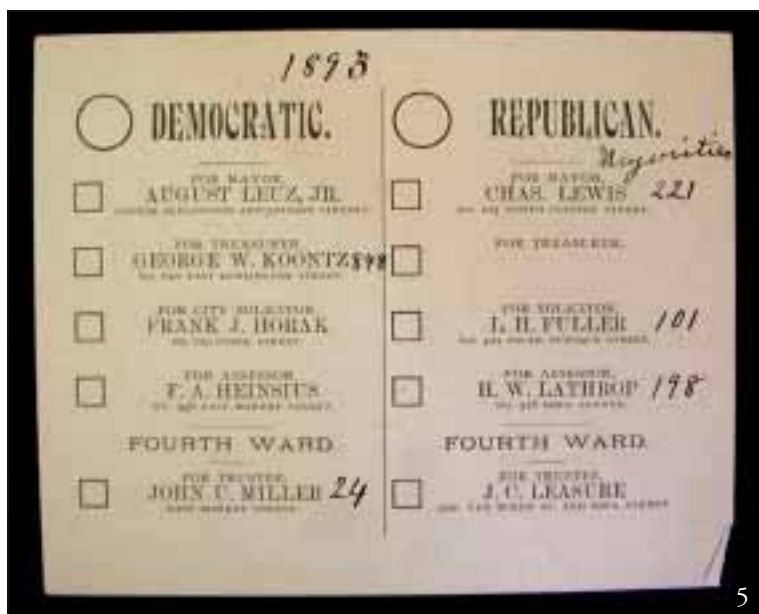

Ten sposób głosowania wymagał, przy liczeniu głosów, przyjęcia precyzyjnie określonych i obiektywnych norm uznawania głosów za ważny i nieważny. W prawie polskim, za ważny uznaje się głos, jeżeli wyborca postawił znak „x” w kratce obok nazwiska kandydata, na którego oddaje głos, czyli dwie przecinające się w obrębie kratki linie.

6. W piśmiennictwie poświęconym wyborom mocno podkreśla się, że wzór kart do głosowania może sprzyjać lub negatywnie wpływać na przejrzystość wyborów. Inaczej mówiąc, wzór karty może prowadzić do trudności w prawidłowym zaznaczeniu nazwiska kandydata na karcie, a tym samym może zwiększać liczbę głosów nieważnych.

Przykładem może być karta do głosowania zastosowana w wyborach Prezydenta Stanów Zjednoczonych na Florydzie w 2000 r. Karta, tzw. motyl - była zadrukowana po obu stronach, a po środku podziurkowana. Powszechnie nazwano ją nieczytelną, co w połączeniu ze sposobem oddawania głosów doprowadziło do znanej w świecie konieczności powtórnego badania każdej karty i obliczania głosów, które przerwała kontrowersyjna do dziś decyzja Sądu Najwyższego o zakończeniu ponownego przeliczania głosów jako sprzecznego z XIV poprawką do Konstytucji (dotyczącą m.in. praw wyborczych obywateli).

Obecnie najpowszechniejsze w użyciu są karty do głosowania z wydrukowanymi wcześniej nazwiskami kandydatów. Wyjątkowo, na Filipinach (do 2007 r.) oraz w Japonii karty do głosowania wypełniają wyborcy wpisując nazwiska kandydata.

W użyciu, aczkolwiek jest to stosowane wyjątkowo i w społeczeństwach o dużej liczbie analfabetów, są także karty „obrazkowe”. Na przykład w referendum niepodległościowym w Sudanie w 2010 roku, wzór karty do głosowania opracowała agenda ONZ: zwolennicy podziału kraju i uzyskania niepodległości Sudanu Południowego głosowali przy użyciu kart z symbolem pokazującym pojedynczą dłoń, natomiast zwolennicy jedności kraju - z symbolem pokazującym dwie połączone dłonie.

7. Karty do głosowania w polskim systemie wyborczym także przechodziły swoistą ewolucję. W pierwszych po odzyskaniu niepodległości wyborach

jednoizbowego Sejmu Ustawodawczego zarządzonych dekretem Naczelnika Państwa Polskiego na dzień 26 stycznia 1919 r. głosowanie miało odbywać się na kartach do głosowania, które musiały spełniać następujące warunki: 1) muszą być jednakowe w całym okręgu wyborczym; 2) na karcie musiały być wydrukowane numery porządkowe list kandydatów; 3) karty musiały być opatrzone pieczęcią urzędową głównej komisji wyborczej. Wzór karty do głosowania określał dodatek nr 3 do dekretu (załącznik).¹⁵ Wyborca podkreślał ten numer listy kandydatów, na którą oddawał swój głos.

Ciekawostką niewątpliwie jest to, iż karty do głosowania były sprzedawane wyborcom w ciągu 5 dni przed wyborami w „wolnym handlu i w lokalu wyborczym po cenie 5 fen. (dziesięć halerzy).¹⁶ Przepis o wzorze karty do głosowania został usunięty kolejnym dekretem Naczelnika Państwa Polskiego z dnia 29 listopada 1919 r.

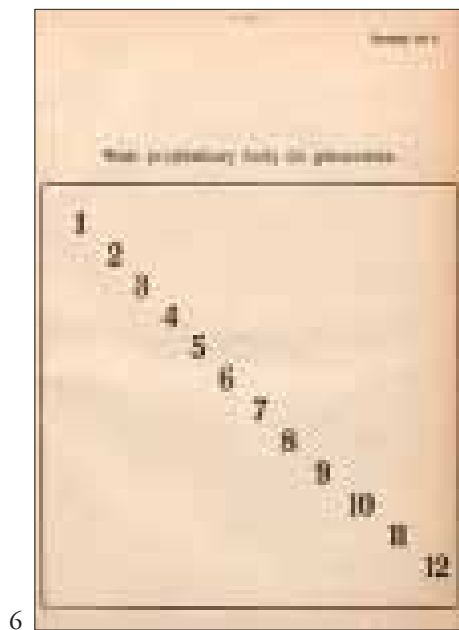

Kolejne wybory okresu międzywojennego w latach: 1922, 1928, 1930 (przeprowadzane na podstawie Ordynacji do Sejmu z 1922) oraz 1935 i 1938

15.Zob. art. 69 Dekretu z 28 listopada 1918 r. Naczelnika Państwa Polskiego o Ordynacji Wyborczej do Sejmu Ustawodawczego (Dziennik Praw Państwa Polskiego Nr 18, poz. 46).

16.Tamże.

(przeprowadzone na podstawie nowej Ordynacji do Sejmu z 8 lipca 1935 r.¹⁷ uchwalonej w związku z nową Konstytucją tzw. kwietniową z 1935 r.) nie przyniosły znaczących zmian w regulacjach dotyczących kart do głosowania. Karty nadal miały być sporządzane na białym papierze i opatrzone pieczęcią właściwej komisji wyborczej. W odróżnieniu jednak od kart z lat 1922 -1930, gdzie wyborca głosował na określoną listę kandydatów (listy zamknięte), następne wybory charakteryzowało głosowanie na określonego kandydata. Na karcie wymienione były bowiem dane (imię i nazwisko) kandydatów. Karty były drukowane na koszt państwa.

Wybory w Polsce Ludowej przeprowadzane były zgodnie z obowiązującą ideologią przewodniej roli partii. Rzutowało to na sposób głosowania, tzn. na karcie do głosowania wymienione były nazwiska kandydatów, ale głosowanie miało się odbywać bez skreśleń. Oznaczało to, że mandat/mandaty uzyskiwał kandydat/uzyskiwali kandydaci z pierwszych miejsc, które z uwagi na dominującą pozycję partii komunistycznej (PZPR) były obsadzane kandydatami tej partii.

Przełomowe wydarzenia ustrojowe po obradach „Okrągłego Stołu” zmieniły w sposób zasadniczy zasady głosowania. Otóż wyborca obecnie głosuje na określonego kandydata, zaznaczając swą wolę przez postawienie znaku „x” (dwie przecinające się linie) w kratce obok nazwiska kandydata; jest to zatem formuła głosowania pozytywnego. Musiało to siłą rzeczy wpłynąć na wzór karty do głosowania. Obecnie określenie wzoru karty jest kompetencją Państwowej Komisji Wyborczej,¹⁸ ale jej regulacje muszą uwzględniać postanowienia ustawowe. Można więc stwierdzić, iż wzór kart do głosowania ustalony przez Państwową Komisję Wyborczą ma charakter wzoru graficznego z elementami technicznymi (wymiary, kolor itp.).

Obowiązujące karty do głosowania cechuje duża różnorodność zarówno rozmiarowa, jak i kolorystyczna. Najbardziej widoczne jest to w wyborach samorządowych, w których wyborca otrzymuje z reguły cztery karty do głosowania. Siłą rzeczy muszą się one zatem różnić kolorem: dla wyborów do rad gmin są to karty białego koloru, dla wyborów rad powiatów koloru żółtego, dla wyborów sejmików województw koloru niebieskiego. Czwarta karta służy dla wyboru wójta (burmistrza, prezydenta miasta) i jest koloru różowego. Różnią się też wielkością (formatem): od karty rozmiarowo równej jed-

17.Dz. U. Nr 47, poz. 319.

18.Zob. uchwałę Państwowej Komisji Wyborczej z dnia 2 października 2006 r. w sprawie wzorów kart do głosowania w wyborach do rad gmin, rad powiatów i sejmików województw (M.P. Nr 70, poz. 710 z późn. zm.) oraz uchwałę Państwowej Komisji Wyborczej z dnia 17 sierpnia 2011 r. w sprawie wzorów kart do głosowania oraz nakładek na karty do głosowania sporządzonych w alfabecie Braille’a w wyborach do Sejmu RP i do Senatu RP dla obwodów głosowania utworzonych w kraju (M.P. Nr 80, poz. 805).

nej czwartej kartki papieru, po niemalże równą afiszowi filmowemu.

głosowania: przy pomocy karty do głosowania i ołówka, musi ulec zmianie.

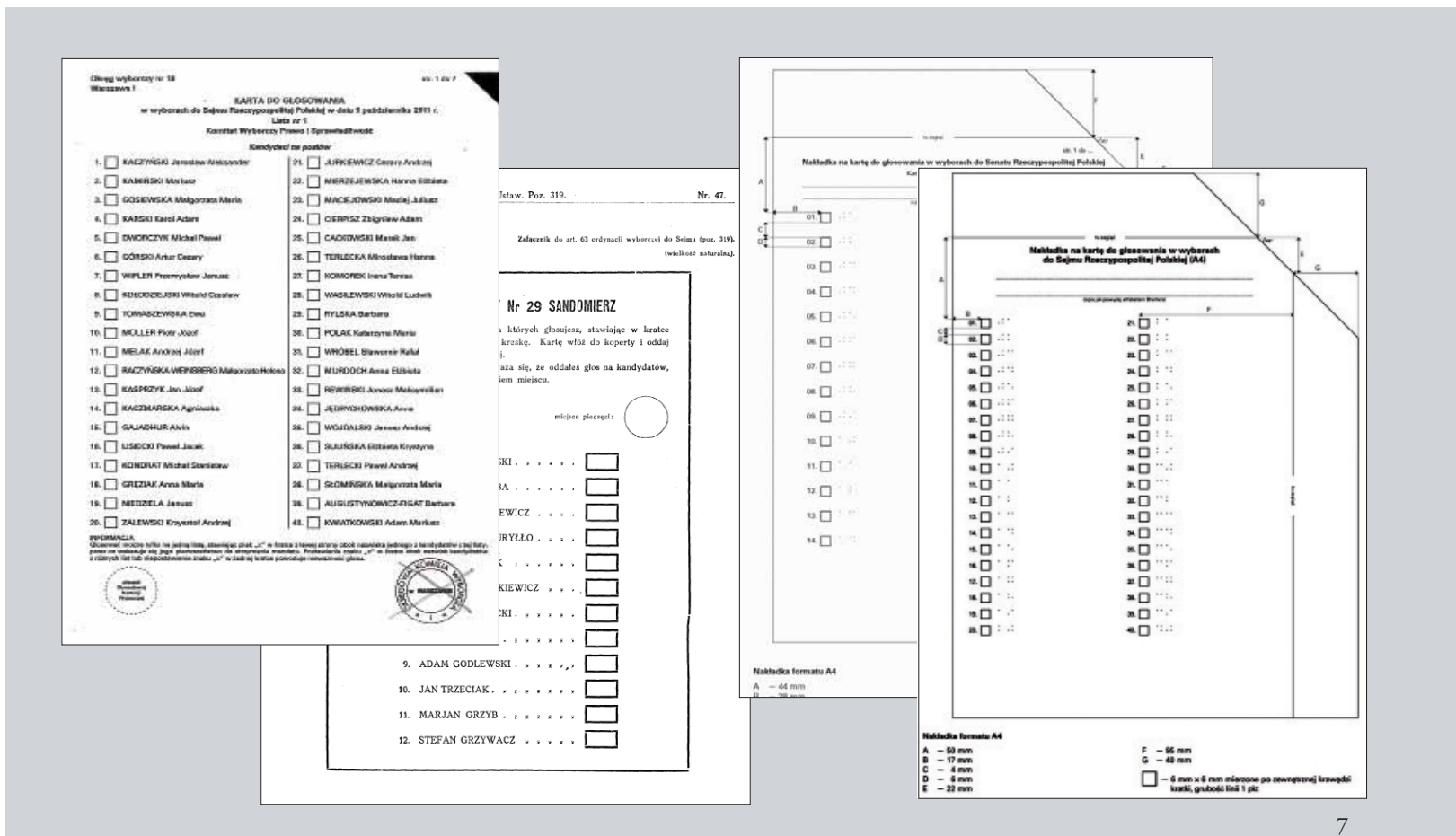

W wyborach parlamentarnych tradycyjnie używa się dwóch kolorów papieru: białego - dla kart do głosowania na posłów i żółtego - dla kart do głosowania na senatora. Karta do głosowania w obu tych przypadkach jest wielkości kartki papieru z tym, że w wyborach do Sejmu ma zwykle postać „broszury” - dla każdej listy kandydatów przeznaczają się bowiem jedną kartkę papieru, które są następnie mechanicznie łączone. Oba rodzaje kart do głosowania są dostosowane do głosowania przez osoby niewidzące, w tym przy pomocy nakładki na te karty. Powoduje to, iż wzór karty do głosowania bardzo przypomina techniczny rysunek, z podaniem wielkości czcionki, odstępów między nazwiskami itp.

8. W demokracjach problemy prawa wyborczego nigdy nie tracą na znaczeniu; przeciwnie - są one na porządku dziennym debat politycznych, przedmiotem inicjatyw zmierzających do przeprowadzenia w mniejszym lub w większym zakresie reform.

Coraz też powszechniejsze jest twierdzenie, że gwałtowny postęp cywilizacyjny wymaga unowocześnienia procesu głosowania, by pełniej odpowiadał stylowi życia i technice XXI w. Stąd też niedaleko już do uznania, że dominujący od stuleci sposób

Obserwując zachodzące w światowym prawie wyborczym zmiany nie trudno zauważyć, iż najbardziej dynamicznie rozwijającą się formą głosowania jest głosowanie elektroniczne (*e-voting*).

Przez głosowanie elektroniczne (*e-voting*) rozumie się na ogół głosowanie z zastosowaniem mediów elektronicznych.

Wyróżnia się dwie podstawowe formy głosowania w wyborach lub referendum:

- przy użyciu urządzeń do głosowania znajdujących się w lokalu wyborczym typu DRE (direct electronic recording - bezpośredni zapis elektroniczny). Mogą być to ekrany dotykowe lub skanery, które skanują kartę do głosowania, na której wyborca zaznaczył głos; głosy są automatycznie rejestrowane i przecho-

wywane w urządzeniu do głosowania (zwanym też urną elektroniczną),

- zdalne głosowanie elektroniczne (remote e-voting), w którym oddanie głosu realizowane jest poprzez urządzenie pozostające na zewnątrz lokalu wyborczego. Może być to głosowanie przez internet przy pomocy komputera osobistego lub znajdującego się w dowolnym miejscu publicznym, głosowanie przy użyciu telefonu i telefonu komórkowego (w tym przez przesłanie informacji SMS-em), głosowanie za pośrednictwem cyfrowej telewizji kablowej itp.

Pierwotny dzisiejszych urządzeń do głosowania znajdujących się w lokalu wyborczym znajdujemy już w XIX wieku. Po raz pierwszy bowiem użyto maszyny do głosowania z dźwignią w 1892 roku w stanie New York. Jak zapewniali twórcy tej maszyny, zaprojektowano ją w celu „zapewnienia mechanicznej ochrony wyborcy przed łotrystwem oraz sprawienia, że proces oddawania głosu będzie idealnie zwykły, prosty i tajny.¹⁹ Były one w tamtym okresie tak samo zaawansowane technologicznie, jak dzisiejsze elektroniczne urządzenia do głosowania z bezpośrednią rejestracją oddanego głosu. W maszynach tych stosowano tabularne karty do głosowania z dźwignią na skrzyżowaniu wiersza i kolumny, w którym rejestrowano głos na konkretnego kandydata.



Maszyny te były składane, a więc i przenośne. Maszyna do głosowania z dźwignią - ilustracja patentowa).

19.Cyt. za A Brief Illustrated...

W wielu krajach prowadzi się na szeroką skalę badania wdrożeniowe nowych technik elektronicznych zastępujących głosowanie tradycyjne przy użyciu papierowej karty do głosowania, a w niektórych - głosowanie elektroniczne jest praktycznie już stosowane i znajduje umocowanie prawne w ustawach wyborczych.²⁰

Na przykład, w Brazylii i w Indiach głosowanie elektroniczne wprowadzono na skalę całego kraju, zaś w Paragwaju, po pilotażowym wdrożeniu zautomatyzowanego głosowania w wyborach samorządowych w 2001 r., stworzona została i jest już wprowadzona prawna możliwość zastosowania głosowania elektronicznego we wszystkich rodzajach wyborów i referendów.

Z krajów europejskich najbardziej zaawansowane prace nad powszechnym głosowaniem elektronicznym prowadzone są w Estonii, Republice Federalnej Niemiec, Holandii i Belgii, ale także w Wielkiej Brytanii, Austrii, Szwajcarii, Irlandii, Hiszpanii oraz Federacji Rosyjskiej.

W coraz większej liczbie krajów głosowanie elektroniczne uzyskuje też status instytucji prawa wyborczego. W Europie najwcześniej uczyniła to Holandia, bo już 1974 r. Przepisy o głosowaniu elektronicznym znajdują się w prawodawstwie m.in. Republiki Federalnej Niemiec, Belgii i Wielkiej Brytanii (do władz lokalnych Walii i Anglii), Estonii, a ostatnio też Szwajcarii i Rosji.

W tym kontekście trzeba podkreślić, iż dobrze się stało, że zagadnienie głosowania elektronicznego rozważane było na forum międzynarodowym, w tym i Rady Europy. W efekcie prac multidyscyplinarnej grupy specjalistów powołanej w ramach Komisji Europejskiej do Demokracji Przez Prawo (Komisja Wenecka) opracowany został projekt standardów dla głosowania elektronicznego. Zostały one przyjęte przez Komitet Ministrów Rady Europy w dniu 30 września 2004 r. w formie „Zaleceń Komitetu Ministrów dla państw członkowskich

20.Dane na ten temat zob. m.in. R. Dendia, Głosowanie elektroniczne w Paragwaju, w przekładzie z języka hiszpańskiego K. Complaka, Przegąd Sejmovy nr 5, 2003, s. 15 i n. Z. Cieślak, A. Kurkiewicz, Instytucja głosowania przez Internet w systemach prawnych państw Europy, Zeszyty Prawnicze Biura Studiów i Ekspertyz Kancelarii Sejmu nr 1, I-III 2004, s. 131 i n. T. Bittiger, Innowacyjna technika i jej wpływ na proces wyborczy, (tłumaczenie robocze z języka angielskiego w zbiorach Krajowego Biura Wyborczego), [w:] frekwencja wyborcza w Zachodniej Europie od 1945 roku Raport Międzynarodowego Instytutu Demokracji Pomocy Wyborczej (IDEA) s. 37-40. [Voter Turnout in Western Europe since 1945. A. Regional Report. Publications Office International IDEA Stockholm Sweden 2004]. Zob. też Kazimierz W. Czaplicki: Alternatywne sposoby głosowania (Zarys problemu) [w:] Alternatywne sposoby głosowania a aktywizacja elektoratu. Międzynarodowa Konferencja Naukowa, red. S. Grabowska, R. Grabowski, Rzeszów 2007.

w sprawie prawnych, operacyjnych i technicznych standardów głosowania elektronicznego.²¹



Zamość, 4 lutego 2016 r. - Konferencja z okazji XI Światowego Dnia Wyborów - wystąpienie Kazimierza Wojciecha Czaplickiego.



9. Również w naszym kraju od kilku dobrych lat toczy się dyskusja nad wdrożeniem do polskiego systemu wyborczego instytucji głosowania elektronicznego, który to sposób wyrażenia przez wyborcę swojej woli będzie niedługo najbardziej preferowanym. Jednakże i w tym przypadku, podobnie jak miało to miejsce przy wdrożeniu głosowania przez pełnomocnika i głosowania korespondencyjnego daleko ważniejszym od kosztów jest rozpoznanie możliwie wszystkich zagrożeń i sposobu ich wyeliminowania.

21.Recommendation Rec (2004) 11 of the Committee of Ministers to member states on legal, operational and technical standarts for e-voting, adapted by the Committee of Minsiters on 30 September 2004 at the 898th meeting of the Ministers' Deputes oraz code of guud practice in electoral matters, Europen Commission for Democracy Through law (Venice Commision). Zob. tłumaczenia robocze Krajowego Biura Wyborczego www.pkw.gov.pl/dokumenty, akty międzynarodowe.

Nie są przecież odosobnione, ale też i na szczęście nieliczne, opinie, w tym pochodzące ze środowisk informatycznych, że „dopuszczenie do głosowania elektronicznego niesie ryzyko zagrożenia dla demokracji, czy.... wyeliminowania wyborców z procesu wyborczego, lub też... manipulowania wynikami wyborczymi oraz kompromitacji elektronicznych maszyn wyborczych.”

Nie mam jednak żadnych wątpliwości, że czeka nas w perspektywie kilku (pięciu) lat wdrożenie do sposobów głosowania również głosowania elektronicznego.



Opis fotografii:

- 1.Ostrakon z nazwiskiem „*Kimon*”.
- 2.,,Wybory okręgowe" z obrazu G.C.Binghama.
- 3.Propocja „Radialnej Karty Wyborczej. Karta równych szans”.
- 4.,,Australijska karta wyborcza" z prawyborów Partii Demokratycznej w 1916 r. w stanie Płd. Karolina.
- 5.,,Australijska karta wyborcza" z wyborów municypalnych przeprowadzonych w 1893 r. w Iowa City.
- 6.Wzór przykładowy karty do głosowania z 1918 r. - wybory do Sejmu Ustawodawczego Rzeczypospolitej.
- 7.Różne wzory kart do głosowania.
- 8.Maszyna do głosowania Votomatic.

Politycy bezkarnie obiecują

Rozmowa z Wiesławem Kozielowiczem

Sędzią Sądu Najwyższego

Zastępcą Przewodniczącego Państwowej Komisji Wyborczej

przeprowadzona w Zamościu przez dziennikarkę „Tygodnika Zamojskiego” Jadwigę Heretę

Pracę w organach wyborczych rozpoczął Pan od Zamościa. Czy teraz, pracując w Warszawie, zerkna Pan jak głośnie Zamojszczyzna?

Zawsze patrzę w tę stronę z sentymentem. Przecież w 1990 r. właśnie w Zamościu byłem szefem komisji wyborczej w pierwszych w Polsce powszechnych wyborach prezydenckich. Pamiętnych, bo ku zaskoczeniu wszystkich, do drugiej tury wszedł, obok Lecha Wałęsy, nikomu nieznanemu Stanisław Tymiński.

Jak mówiono „kandydat znikąd”.

To był szok dla wszystkich. Moje zdumienie było tym większe, że w niektórych obwodach ówczesnego województwa zamojskiego urzędujący premier pierwszego niekomunistycznego rządu Tadeusz Mazowiecki nie dostał ani jednego (!) głosu. Tymiński bił go na głowę, mimo że nie wywiesił tu ani jednego plakatu.

Rok później, jako młody sędzia Sądu Apelacyjnego, znów przewodniczył Pan zamojskiej komisji okręgowej.

W pierwszych w pełni demokratycznych wyborach do parlamentu. Liczyłem, że kiedy po tylu dziesięcioleciach wreszcie mamy wielkie święto demokracji, ludzie tłumnie pójną do urn. Może nawet frekwencja będzie wyższa niż w pierwszych demokratycznych wyborach po rozbiorach, kiedy przekroczyła 75 proc. Pamiętam, siedzieliśmy na drugim piętrze Urzędu Wojewódzkiego i dyskutowaliśmy ile wydrukować kart wyborczych. Byłem tak wielkim optymistą, że proponowałem 105 proc., żeby, na wszelki wypadek, mieć 5 proc. rezerwowych kart. Przeżyłem wtedy wielkie rozczarowanie, bo frekwencja wyniosła zaledwie 43,2 proc. Kolejny szok. Tym większy, że w wyborach kontraktowych 4 czerwca 1989 r. do urn poszło 62,11 proc. wyborców. Potem z wyborów na wybory notowaliśmy niską frekwencję. Najwyższa była w 2007 r. - 53,8 proc., w ostatnich - 50,52 proc. Jednak standardem jest ponad 40 procent.

Jak wypadamy na tle Europy?

Niestety, mamy jedną z niższych frekwencji. W zeszłym roku w wyborach parlamentarnych w Wielkiej Brytanii głosowało 66,1 proc. uprawnionych wyborców, w Finlandii - 66,8 proc., Turcji - 83,9 proc., w Danii - 85,9 proc. Nie wspomnę o niechlubnym europejskim rekordzie ustanowionym podczas ubiegłorocznego referendum (zarządzone przez prezydenta Bronisława Komorowskiego, a dotyczące m. innymi finansowania partii politycznych z budżetu państwa i ustanowienia jednomandatowych okręgów wyborczych - dop. red.), kiedy

frekwencja wyniosła zaledwie 7,8 proc. Były to najdroższe w Europie ogólnonarodowe wybory. Ich szacunkowy koszt przekroczył 70 mln zł, nietrudno wyliczyć, że jeden głos kosztował ok. 30 zł. Niemal w tym samym czasie w ogólnonarodowym referendum w Irlandii głosowało ponad 60 proc., w Grecji - 62 proc., a w Luksemburgu - blisko 87 proc.



Zamość, 4 lutego 2016 r. - Konferencja z okazji XI Światowego Dnia Wyborów - wystąpienie Zastępcy Przewodniczącego Państwowej Komisji Wyborczej Wiesława Kozieliwicza.

Może za mało mamy ułatwień podczas głosowań?

Politycy podejmują wiele działań, które mają zwiększyć frekwencję, choćby głosowanie korespondencyjne, przez pełnomocnika, na podstawie zaświadczeń. Efekty są mizerne.

Zatem jak wytłumaczyć niechęć Polaków do udziału w wyborach?

Chyba rację mają ci politolodzy, którzy twierdzą, że nie mechanizm głosowania jest tu przeszkodą, a jakość polskiej klasy politycznej i nieufność wyborców do tego, kogo wybierają. Bo jak inaczej wytłumaczyć przypadki, jak to było choćby w ostatnich wyborach do Senatu, kiedy wyborcy spośród nieważnych głosów oddali trzy czwarte czystych kartek. To znaczy, że nie odpowiadała im oferta polityczna żadnego kandydata. Powszechna jest też opinia, że politycy z reguły nie dotrzymują obietnic wyborczych. Dość wspomnieć choćby prezydenta Wałęsę, który obiecał - wielu to pamięta - każdemu po 100 mln zł (przed denominacją - dop. red.). Jeden wyborca przyjął to dosłownie i podał Lecha Wałęsę do sądu.

I jaki był finał?

Przegrał. Sąd uznał, że to nie było przyrzeczenie publiczne, a zatem od takiego polityka nie można domagać się realizacji obietnic na drodze sądowej.

Więc skoro można bezkarnie naobiecować...

To politycy powszechnie składają obietnice, które są lekcewa-

żone, kiedy dochodzą do władzy. A to sprawia, że coraz częściej wyborcy są rozczarowani, więc niechętnie idą do urn. Mało tego, zjawisko to, ku zaskoczeniu specjalistów, w dużej skali występuje wśród ludzi młodych. Po prostu, pokolenie dwudziestokilkulatków nie chodzi na wybory.

Wybory, które przecież mogą dać władzę, rodzą pokusy fałszerstwa i przekupstwa. Często się o tym słyszy. A jak było kiedyś?

Fałszerstwa i korupcja towarzyszyły wyborom od zawsze. Choćby już w starożytnym Rzymie. Kto chciał zdobyć urząd konsula czy pretora, wyprawiał uczty, żeby tylko zachęcić do głosowania na niego. Im bardziej wystawne i im więcej na nich atrakcji, tym więcej wyborców ściągały. By ukrócić uczty, także inne nadużycia wyborcze, pojawiła się cała seria ustaw, wprowadzająca zakazy. Za przekupstwo wyborcze kary były surowe: 10-letni zakaz sprawowania urzędu, wygnanie i konfiskata majątku. Nadużyć nie brakowało i potem. Weźmy choćby wybory szlachty, o których czytamy w XII księdze „Pana Tadeusza”, gdzie gra szła o tron królewski. August II Sas przeznaczył dwanaście beczek złota na jado i napitki dla szlachty. W literaturze opisującej elekcję Michała Korybuta Wiśniowieckiego można przeczytać jak duże pieniądze wpływały do kieszeni tych, którzy decydowali jak dana ziemia zagłosuje. To było powszechne, uznawane jako naganne, ale nie było to karalne.

Korupcja nie była karalna?

Karę za korupcję wyborczą wprowadzono w Polsce w dobie Sejmu Czteroletniego. Potem Józef Piłsudski 28 listopada 1918 r. wydał dekret o wyborach do sejmu ustawodawczego, ale już 8 stycznia 1919 r. ogłosił pierwszy akt prawny prawa karnego w Polsce niepodległej. To był właśnie akt przeciwko nadużyciom wyborczym.

Jakie groziły za to kary?

Surowe: 5, 10 lat więzienia, w zależności od przestępstw wyborczych. Próby różnych manipulacji jak cień towarzyszą wyborom od lat. Są i obecnie. Choć teraz kary za nadużycia wyborcze nieco złagodniały

Dużo jest przestępstw wyborczych?

Po każdych wyborach wpływa od kilkudziesięciu do kilkuset doniesień o nadużyciach, najczęściej o korupcji wyborczej. Stanowi to jednak niewielki procent. Warto podkreślić jednak, że nigdy w historii Polski z powodu nadużyć wyborów nie unieważniono.



Zamość, 4 lutego 2016 r. - Konferencja z okazji XI Światowego Dnia Wyborów - Medal PKW otrzymują urzędnicy wyborczy: Alicja Deryło - Urząd Gminy Potok Górny i Maria Jarosz - Urząd Gminy Bełzec.

Czy polski system wyborczy jest dobry?

W Europie jest stawiany za wzór. Potwierdzali to zgodnie obserwatorzy z 35 państw podczas ostatnich wyborów parlamentarnych. Co ciekawe, mamy takie zabezpieczenia, które nie funkcjonują w innych krajach. Bardzo się wszystkim podoba to, że w Polsce do komisji obwodowej, która decyduje czy głos jest ważny czy nie – wybierani są nie przypadkowi wyborcy, a zaufani, wskazywani przez poszczególne partie i komitety. Co więcej, przejrzyste jest to, że komisje obwodowe po ustaleniu ważności głosów, ich zliczeniu i przypisaniu na kogo były oddane, muszą natychmiast wywiesić protokół. Każdy obywatel może

go zobaczyć, sfotografować, zanim trafi do komisji okręgowej. Ponadto głosy w Polsce wciąż są liczone ręcznie. Systemy informatyczne mają je tylko wspomagać i usprawniać.

Coraz częściej mówi się o zniesieniu ciszy wyborczej.

I słusznie, bo jestem jej przeciwnikiem. Skoro wybory to święto demokracji, to dlaczego ludzie nie mają świętować w dniu głosowania.

A jeszcze w czasach Internetu i mediów społecznościowych...

Właśnie. Cisza powinna być tylko ograniczona do dnia wyborów i do lokalu wyborczego, budynku, w którym ten lokal się mieści oraz do pewnego obszaru wokół. Można dyskutować do jakiego np. przed wojną zakaz agitacji dotyczył odległości 100 m od lokalu. Poza tym obszarem komitety wyborcze mogły sprzedawać karty wyborcze. Kto chciał głosować, musiał zainwestować. Z zakreślonym głosem szedł tylko do lokalu, gdzie dostawał kopertę z pieczętą komisji. Głos był ważny, jeżeli karta znajdowała się w opieczętowanej kopercie. Natomiast czym innym jest zakaz sondażu wyborczych. Powinien być utrzymany, bo sondaże mogą wpływać na wyniki wyborów. I kłaść się cieniem na święto demokracji, jakim są wybory.

Jak przekonać Polaków, by chętniej w nich uczestniczyli?

Muszą zrozumieć, że to dobro, które nie każdemu pokoleniu było dane. Tu, oprócz podniesienia jakości klasy politycznej, niezwykle ważna jest edukacja obywatelska. Bo właśnie ona sprawia, że coraz więcej osób rozumie jak ważny jest pojedynczy głos. Ona też pozwala na zrywanie z krążącym w obiegu publicznym sformułowaniem Józefa Stalina, że „nieważne kto jak głosuje, a ważne kto głosy liczy”.



Zamojski jubileusz

25 lat demokratycznych wyborów w Polsce



Teresa Renata Bodys

Sędzia Sądu Okręgowego w Zamościu
Komisarz Wyborczy w Zamościu

Jubileusz 25 lat demokratycznych wyborów w Polsce zapoczątkowany wyborami do Sejmu Rzeczypospolitej Polskiej i do Senatu Rzeczypospolitej Polskiej w dniu 27 października 1991 r. oraz powołaniem stałych organów wyborczych w Polsce: Państwowej Komisji Wyborczej i komisarzy wyborczych jako pełnomocników PKW w terenie - był okazją do zorganizowania w Zamościu okolicznościowej wystawy historycznej pt. „Wybory Dawniej i Dziś”. Wystawę zorganizowano w Muzeum Zamojskim - Muzeum Fortyfikacji i Broni Arsenał w Zamościu w miesiącach maj - czerwiec 2016 r., uroczyste otwarcie odbyło się 10 maja br., w którym udział wzięli przedstawiciele naczelnego organu wyborczego w Polsce: Wojciech Hermeliński - Przewodniczący Państwowej Komisji Wyborczej, Beata Tokaj - Szef Krajowego Biura Wyborczego oraz Marian Dziegielewski - Dyrektor Zespołu Prezydialnego KBW. Wystawa o tematyce wyborczej była pierwszą tego rodzaju prezentacją w naszym mieście i jedyną dotychczas zorganizowaną z inicjatywy Komisarza Wyborczego wystawą w Polsce.

Na wystawie zaprezentowane zostały materiały wyborcze mające charakter archiwalny pochodzące ze zbiorów zamojskich: Archiwum Państwowego, Muzeum Zamojskiego, Delegatury Krajowego Biura Wyborczego w Zamościu i Chełmie a także eksponaty służące do przeprowadzania wyborów w latach minionych i dziś znajdujące się w zbiorach prywatnych

mieszkańców Zamościa: Jerzego Bzdeka, Anny Chrzan, Sebastiana Greszty, Jana Hawryłaka, Jerzego Karwowskiego, Andrzeja Kędziory, Janusza Panasiewicza, Bohdana Tracza i Teresy Bodys.



Wystawa prezentowana była w jedenastu tematycznych działach poczynając od działu poświęconego prawom wyborczym Polaków gwarantowanym w poszczególnych konstytucjach obowiązujących w Polsce. Zainteresowani historią wyborów w Polsce mogli zatrzymać się w każdym z działów wystawy i przypomnieć sobie, bądź zapoznać się z wydarzeniami wyborczymi dotyczącymi: wyborów Prezydenta Rzeczypospolitej Polskiej w latach 1990-2015, wyborów posłów do Parlamentu Europejskiego poczynając od roku 2004 tj. od daty akcesji Polski do Unii Europejskiej, wyborów do Sejmu i Senatu Rzeczypospolitej Polskiej w latach 1991-2015, wyborów samorządowych w latach 1990-2014 ze szczególnym uwzględnieniem wyborów Prezydenta Miasta Zamość. W części traktującej o referendum przypomnieliśmy oglądającym wystawę w jakich referendach ogólnokrajowych Polacy uczestniczyli, na jakie pytania referendalne wyborcy odpowiadali a także jakie referenda lokalne na przestrzeni 25 lat były inicjowane na terenie objętym nadzorem wyborczym Komisarza Wyborczego w Zamościu.

Ważną częścią ekspozycji był dział poświęcony Konstytucji Polski jako ustawy zasadniczej będącej źródłem czynnego i biernego prawa wyborczego w naszym kraju. Na wystawie pokazane zostały konstytucje obowiązujące w Polsce w poszczególnych okresach naszej historii. Umożliwiło to oglądającym prześledzenie jak na przestrzeni lat zmieniały się prawa wyborcze Polaków. Wczytując się w przywołane na wystawie zapisy prawne z poszczególnych Konstytucji zwiedzający mogli wychwycić zmiany jakie następowały w Polsce na przestrzeni lat w zakresie praw wyborczych poczynając od Konstytucji 3 Maja z 1791 r. poprzez Ustawę Konstytucyjną Królestwa Polskiego nadaną 27 listopada 1815 r. przez Czar Rosji i Króla Polski Aleksandra I, Konstytucję Rzeczypospolitej Polskiej z dnia 17 marca

1921 r., Ustawę Konstytucyjną z 23 kwietnia 1935 r., Ustawę Konstytucyjną z 19 lutego 1947 r., Konstytucję Polskiej Rzeczypospolitej Ludowej uchwaloną przez Sejm Ustawodawczy w dniu 22 lipca 1952 r. po obecnie obowiązującą Konstytucję Rzeczypospolitej Polskiej z 2 kwietnia 1997 r.

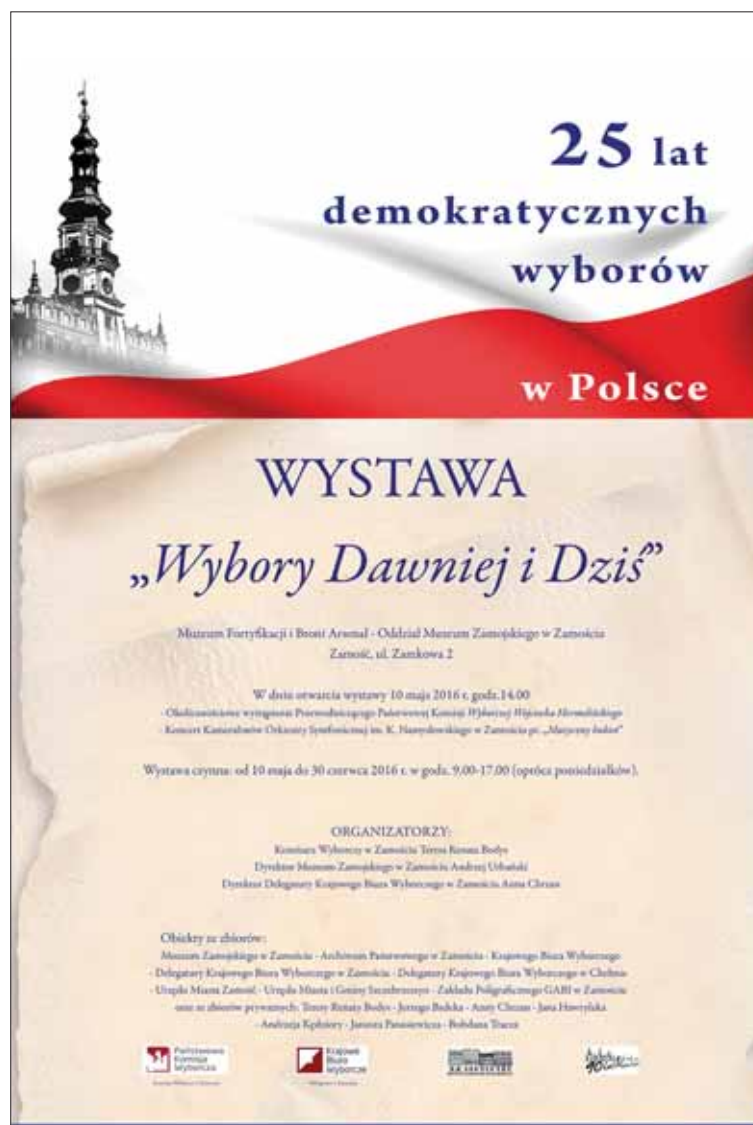

Do części wizualnej wystawy należała aranżacja przestrzenia dwu lokali wyborczych z zachowaniem wyposażenia z dwu okresów: z okresu sprzed 1997 roku oraz lokalu wyborczego o wystroju obowiązującym w dacie prezentowanej wystawy. Dociekliwy wyborca mógł wychwycić wszystkie różnice jakie występowały pomiędzy wyposażeniem w lokalach wyborczych poczynając od wizerunku godła polskiego poprzez pouczenia o sposobie ustalenia tożsamości wyborcy przez właściwą komisję wyborczą, stworzonych warunków do zachowania tajności głosowania, wyglądu karty do głosowania i zapewnienia warunków technicznych do głosowania wyborcy niewidzącego. Oglądający wystawę mieli możliwość obejrzeć nakładkę na karty do głosowania służącą jako narzędzia znoszące bariery w głosowaniu przez wyborców niewidzących

i niedowidzących oraz zapoznać się z pouczeniem o sposobie głosowania sporządzonym w alfabecie Braille'a.



Zamość, 10 maja 2016 r., Muzeum Fortyfikacji i Broni Arsenał - Oddział Muzeum Zamojskiego w Zamościu - otwarcia wystawy pt. „Wybory Dawnej i Dziej” dokonują: Komisarz Wyborczy w Zamościu - Teresa Renata Bodys i Dyrektor Muzeum Zamojskiego Andrzej Urbański.



Na wystawie prezentowane były również urządzenia służące do liczenia głosów wyborców, którymi posługiwały się komisje wyborcze przeprowadzające wybory na przestrzeni ostatniego ćwierćwiecza poczynając od liczydła biurowego poprzez sumator, kalkulator, maszynę do pisania, komputer, dyskietkę, płytę CD. Po raz pierwszy pokazano nową, prze-

źroczą urnę wyborczą, która będzie miała zastosowanie w wyborach przeprowadzanych w Polsce poczynając od 1 lipca 2016 roku.

Plakaty, fotografie i licznie zgromadzone materiały dokumentalne przypomniły kogo imiennie wybieraliśmy na przestrzeni 25 lat do pełnienia najwyższych urzędów w Polsce od Prezydenta Rzeczypospolitej Polskiej poprzez naszych przedstawicieli władzy ustawodawczej i wykonawczej z terenu nadzoru wyborczego Komisarza Wyborczego w Zamościu, po wybranych Prezydentów miasta Zamość. Obok Posłów i Senatorów Rzeczypospolitej Polskiej, Posłów do Parlamentu Europejskiego oglądający wystawę mogli także doszukać się na wystawie nazwisk radnych rad miast i gmin z obszaru nadzorowanego przez Komisarza Wyborczego w Zamościu tj. z terenu dawnego województwa zamojskiego i terenu powiatu Janów Lubelski. Wystawa dostarczyła również informacji w jakich referendach ogólnokrajowych i lokalnych uczestniczyliśmy i na jakie pytania w referendach Polacy odpowiadali wypowiadając się za określoną linią rozwoju ustrojowego i gospodarczego naszego kraju i regionu. Archiwalia i materiały dokumentalne prezentowane na wystawie przybliżyły wiedzę na temat istnienia w polskim porządku prawnym stałych organów wyborczych: Państwowej Komisji Wyborczej i komisarzy wyborczych. W dziale wystawy, poświęconemu stałym organom wyborczym, zaprezentowano dokumenty opisujące pierwszy i obecny skład osobowy Państwowej Komisji Wyborczej, umiejscowienie na mapie Polski Komisarza Wyborczego w Zamościu ze wskazaniem osób wypełniających tę funkcję na naszym terenie w okresie minionych 25 lat. Wyeksponowane zostały również dokumenty informujące o działalności i roli Krajowego Biura Wyborczego oraz jego delegatur w terenie, w tym Delegatury KBW w Zamościu. Okolicznościowe tableau z 2000 roku oraz z roku 2014 pozwalało prześledzić skład osobowy Krajowego Biura Wyborczego i zaznaczyć się z na-

zwiskami osób zajmujących stanowiska dyrektorów delegatur KBW z terenu całej Polski. Nadto, wystawa zaprezentowała materiały obrazujące sposoby wypełniania przez PKW i Komisarza Wyborczego w Zamościu ustawowych zadań informacyjno edukacyjnych z zakresu prawa wyborczego. Były także możliwe do obejrzenia, dotychczas nie udostępniane publicznie w formie wystawiennej, publikacje składające się na wydawnictwo wyborcze Państwowej Komisji Wyborczej, Krajowego Biura Wyborczego a także Komisarza Wyborczego w Zamościu i Delegatury Krajowego Biura Wyborczego w Zamościu. Pokazano publikacje zawierające pełne dane z poszczególnych wyborów i referendum przeprowadzanych w Polsce od 1991 roku dostępne jedynie w nielicznych w kraju bibliotekach publicznych oraz w podręcznych bibliotekach prowadzonych przez Krajowe Biuro Wyborcze oraz przez Delegatury KBW w tym przez Delegaturę w Zamościu. Oglądający wystawę mieli także możliwość zapoznania się z naszym czasopiśmie - „Zamojskim Półrocznikiem Wyborczym” wydawanym od 2015 roku. Unikatową publikacją była książka wydana wspólnie przez Państwową Komisję Wyborczą Polską i Centralną Komisję Wyborczą Litwy wydana w języku polskim i litewskim pod tytułem „Prawo Wyborcze i System Partyjny na Litwie i w Polsce”, która traktuje o regulacjach prawa wyborczego Polski i Litwy. Jest to publikacja wydana przez Główną Komisję Wyborczą Republiki Litewskiej w Wilnie jako efekt współpracy międzynarodowej organów wyborczych obu państw. Akcentem międzynarodowej konferencji organów wyborczych Polski i Litwy, która odbyła się w Zamościu w dniach 16 - 19 czerwca 2013 roku była zbiorowa fotografia osób wchodzących w skład naczelnych organów wyborczych Polski i Litwy autorstwa zamojskiego fotografa Bogdana Cabaja oraz okolicznościowa filiżanka z panoramą Zamościa. Oba eksponaty były możliwe do obejrzenia na jubileuszowej wystawie.



Zwiedzanie wystawy pt. „Wybory Dawnej i Dziej” z udziałem: Przewodniczącego PKW Wojciecha Hermelińskiego i Szefa KBW Beaty Tokaj.



Wystawę „Wybory Dawnej i Dziej” ogląda mieszkaniec Zamościa dr Bogdan Szyszka.





Akcentem współczesnym związanym także z rolą edukacyjną młodego pokolenia Polaków była tworzona przez Komisarza Wyborczego w Zamościu „Kolekcja Zamojskiego Plakatu Wyborczego” zapoczątkowana w 2014 roku jako forma edukacji przez sztukę młodzieży szkół ponadgimnazjalnych funkcjonujących w Zamościu oraz w powiatach: biłgorajskim, hrubieszowskim, janowskim, tomaszowskim i zamojskim. Zaprezentowano plakaty wyróżnione w dwu edycjach konkursu plastycznego oceniane przez Komisję Konkursową, w składzie której byli zamojscy artyści: Elżbieta Gnyp, Zofia Kosiorek-Poździk i Bogusław Bodes.

Wśród archiwaliów wyborczych były: pierwszy Dekret o Wyborach do Sejmu Ustawodawczego z 26 stycznia 1919 r. Akta magistratu Zamościa z lat 1921-1923, protokoły ustalania wyników głosowania i wyników wyborów poczynając od protokołu sporządzanego ręcznie poprzez protokół maszynowy i protokół podlegający przesłaniu drogą elektroniczną zaopatrzony w kod kreskowy. Można było zobaczyć także obwieszczenia o kandydatach i okręgach wyborczych, karty do głosowania z jakich korzystaliśmy realizując swoje uprawnienia wyborcze z ich kształtem, kolorem, formatem oraz nazwiskami osób kandydujących poczynając od 1921 roku, dokumenty z rejestracji kandydatów i komitetów wyborczych oraz listy poparcia poszczególnych kandydatów, dokumenty obrazujące koszty niektórych wyborów jak i częściowe wydatki wyborcze ze wskazaniem na ich rodzaj. Wśród wielości i różnorodności dokumentacji wyborczej można było wyczytać jakie na przestrzeni 25 lat stosowano metody zabezpieczeń tajności głosowania i przeprowadzania wyborów a także jakich nośników używaliśmy do zapisu i utrwalania oraz przetwarzania danych wyborczych.

Wyeksponowano również odznaczenie Państwowej Komisji Wyborczej - Medal „Iudices electionis custodes”, którym PKW honoruje osoby i insty-

tucje za działalność na rzecz tworzenia prawa wyborczego w Polsce, za zaangażowanie w proces wyborczy i przyczynianie się w umacnianiu demokratycznego prawa wyborczego oraz w jego popularyzacji wraz z okolicznościową publikacją książkową PKW i nazwiskami osób odznaczonych. Przywołane eksponaty pozwoliły oglądającym wystawę dowiedzieć się kto z naszego regionu został tym odznaczeniem uhonorowany. Autorem projektu medalu jest prof. Hanna Jelonek - obecnie Dziekan Wydziału Rzeźby Akademii Sztuk Pięknych w Warszawie. Na awersie znajduje się orzeł biały w koronie z rozpostartymi nad otwartą księgą skrzydłami, na rewersie napis: „Iudices electionis custodes” (Sędziowie kustoszymi prawa).

W uroczystym otwarciu wystawy wziął udział - wygłaszając okolicznościowy wykład o 25 latach demokratycznych wyborów w Polsce i 25 latach funkcjonowania w Polsce stałych organów wyborczych - Przewodniczący Państwowej Komisji Wyborczej Sędzia Trybunału Konstytucyjnego w stanie spoczynku Wojciech Hermeliński.

Obok przedstawicieli PKW i KBW w otwarciu wystawy udział wzięli komisarze wyborczy z obszaru województwa lubelskiego: Piotr Jakubiec - Komisarz Wyborczy w Chełmie - Sędzia Sądu Okręgowego w Lublinie, Krzysztof Rodzik - Komisarz Wyborczy w Lublinie - Sędzia Sądu Okręgowego w Lublinie, Grzegorz Wujtowicz - Komisarz Wyborczy w Radomiu - Sędzia Sądu Okręgowego w Radomiu, były Komisarz Wyborczy w Zamościu Bohdan Tracz, dyrektorzy delegatur Krajowego Biura Wyborczego jako organu wykonawczego Państwowej Komisji Wyborczej i Komisarzy Wyborczych. Delegaturę Krajowego Biura Wyborczego w Chełmie reprezentowała Dyrektor Marta Krasa -Burak oraz były Dyrektor Stanisław Mikulski. Delegaturę Krajowego Biura Wyborczego w Białej Podlaskiej reprezentował Dyrektor Krzysztof Sadowski, Delegaturę Krajowego Biura Wyborczego w Radomiu Dyrektor Elż-

bieta Białkowska.

Do uczestnictwa, w tym niezwykle, pionierskim wydarzeniu wyborczym organizatorzy zaprosili wszystkie osoby i instytucje zaangażowane w procesy wyborcze z obszaru działania Komisarza Wyborczego w Zamościu, wybieranych, jak i wybierających, przeprowadzających wybory jak i je nadzorujących bądź w inny sposób uczestniczących w sprawnym i właściwym przeprowadzaniu wyborów na obszarze nadzoru wyborczego Komisarza Wyborczego w Zamościu. Uczestniczyli posłowie i senatorowie, radni, burmistrzowie, wójtowie, prezydenci miasta Zamość wybierani w demokratycznych wyborach na przestrzeni ostatnich 25 lat. Obecni byli również sędziowie pracujący w komisjach wyborczych i sędziowie Sądu Okręgowego w Zamościu rozpoznający protesty wyborcze w wyborach samorządowych, przedstawiciele Prokuratury Okręgowej w Zamościu, Prokuratur Rejonowych z naszego terenu, prezisi Sądów Rejonowych z okręgu Sądu Okręgowego w Zamościu a także przedstawiciele Policji i kierownictwo Zakładów Karnych Zamościa.



Aranżację i układ graficzny wystawy pt. „Wybory Dawnej i Dziej” zaprojektowała i wykonała artystka malarka, Animator i Ambasador Kultury w Zamościu i regionie - Elżbieta Gnyp. Artystka, mieszkanka Zamościa jest także autorką projektu graficznego okolicznościowych druków towarzyszących wystawie: plakatu, zaproszenia oraz projektu graficznego czasopisma pt. „Zamojski Półrocznik Wyborczy.”

Każdy zainteresowany problematyką wyborczą mógł wystawę obejrzeć i ocenić, bowiem organizatorzy umożliwili wszystkim zainteresowanym indywidualną wypowiedź poprzez wrzucenie kartki z oceną do eksponowanej na wystawie nowej urny wyborczej. Treść ocen zostanie zaprezentowana na łamach następnego numeru „Zamojskiego Półrocznika Wyborczego” po komisyjnym otwarciu urny i zapoznaniu się organizatorów wystawy z treściami zapisów na kartkach.

Wystawie towarzyszyły też spotkania edukacyjne z młodzieżą szkół ponadgimnazjalnych z Zamościa a także lekcja

historii i prawa wyborczego młodzieży studenckiej Państwowej Wyższej Szkoły Zawodowej w Zamościu.

Organizatorem wystawy był Komisarz Wyborczy w Zamościu, współorganizatorem Muzeum Zamojskie w Zamościu. Dzięki przychylności Dyrektora Muzeum Zamojskiego Andrzeja Urbańskiego możliwym było zorganizowanie wystawy w obiekcie muzealnym zapewniającym właściwe warunki do ekspozycji materiałów wyborczych, jak też eksponatów związanych z przeprowadzaniem wyborów.

Dokumentację fotograficzną wystawy wykonali fotograficy: Bogdan Cabaj i Henryk Szkutnik. Zdjęcia pozwolą zatrzymać w czasie wydarzenie, które przybliży wyborcom problematykę wyborczą, przypomną poszczególne wydarzenia wyborcze oraz ich wpływ na zachodzące w naszym kraju przemiany.



Koncert pt. „*Muzyczny bukiet*” w wykonaniu Kameralistów Orkiestry Symfonicznej im. K. Namysłowskiego w Zamościu.



Przejrzystość finansowania kampanii wyborczych w Polsce

Teresa Renata Bodys

Sędzia Sądu Okręgowego w Zamościu
Komisarz Wyborczy w Zamościu

Wystąpienie zaprezentowane podczas Konferencji na temat „Przejrzystość finansowania lokalnej polityki. Wyniki monitoringu kampanii samorządowych w Polsce, Słowacji i Słowenii” zorganizowanej 10 marca 2016 r. w Warszawie przez Instytut Spraw Publicznych.

W polskim porządku prawnym, poczynając od 2011 r., ujednoczone zostały zasady finansowania kampanii wyborczych we wszystkich rodzajach wyborów. Nowe rozwiązania prawne wprowadzone zostały ustaw z dnia 5 stycznia 2011 r. Kodeks wyborczy¹ i zastąpiły dotychczas obowiązujące regulacje prawne traktujące o wyborach zawarte w pięciu samodzielnych aktach prawnych tj.: ustawę o wyborze Prezydenta Rzeczypospolitej Polskiej z dnia 27 września 1990 r., ustawę z dnia 16 lipca 1998 r. - Ordynacja wyborcza do rad gmin, rad powiatów i sejmików województw,² ustawę z dnia 12 kwietnia 2001 r. - Ordynacja wyborcza do Sejmu Rzeczypospolitej Polskiej i do Senatu Rzeczypospolitej Polskiej,³ ustawę z dnia 20 czerwca 2002 r. o bezpośrednim wyborze wójta, burmistrza i prezydenta miasta⁴ oraz ustawę z dnia

23 stycznia 2004 r. - Ordynacja wyborcza do Parlamentu Europejskiego.⁵ Ujednoczenie wielu kwestii wyborczych, mimo istotnych różnic w poszczególnych wyborach i zawarcie ich w jednym akcie prawnym - Kodeksie wyborczym pozwala na większą przejrzystość prawa wyborczego i zapewnia większą łatwość w jego stosowaniu przez wszystkie podmioty procesu wyborczego (w większości przypadków przez osoby nie będące prawnikami lecz poszukującymi miejsca na scenie politycznej dla siebie lub swojego ugrupowania politycznego).

Zasady finansowania kampanii wyborczych znalazły swoje uregulowania w rozdziale 15 Działu 1 kodeksu wyborczego i niewątpliwie wyeliminowały dotychczasowy brak koherencji regulacji dotyczących zasad finansowania kampanii wyborczych w Polsce. Obecne uregulowania prawne dotyczące zasady jawności finansowania życia politycznego w kraju, w tym też kampanii wyborczych są uszczegółowieniem konstytucyjnej zasady jawności w finansowaniu partii politycznych określonej w art. 11 ust. 2 Konstytucji Rzeczypospolitej Polskiej.⁶ Uregulowania kodeksowe są też odpowiedzią na zarzuty stawiane polskiemu ustawodawcy między innymi przez Grupę Państw Przeciw Korupcji, działającą przy Radzie Euro-

1.Dz. U. z 2011 r. nr 21, poz. 112.

2.Dz. U. z 2010 r. nr 176, poz. 1327 ze zm.

3.Dz. U. z 2007 r. ze zm.

4.Dz. U. z 2010 r. nr 176, poz. 1191.

5.Dz. U. z 2006 r. nr 25, poz. 219 ze zm.

6.Dz. U. z 1997 r. nr 78, poz. 483 ze zm.

py, która w raporcie oceniającym zgodność polskich przepisów prawa z wymogami Rekomendacji Rec (2003 r.) 4 Komitetu Ministrów Rady Europy w sprawie przestrzegania zasad przeciwko korupcji w finansowaniu partii politycznych i kampanii wyborczych zaleciła Polsce by nasz ustawodawca zharmonizował przepisy istotne z punktu widzenia jawności finansowania we wszystkich kategoriach wyborów.⁷

Polski ustawodawca wprowadził zasadę jawności finansowania kampanii wyborczych, zasadę finansowania przez komitety wyborcze ich wydatków w związku z zarządzonymi wyborami z własnych środków, odpowiedzialność majątkową pełnomocnika finansowego komitetu wyborczego, jak też odpowiedzialność tegoż pełnomocnika za prowadzenie gospodarki finansowej własnego komitetu. Rachunkowość komitetów wyborczych nie może być prowadzona w sposób dowolny lecz określony regulacją zawartą w ustawie z dnia 29 września 1994 r. o rachunkowości.⁸

Kodeks wyborczy określa szczegółowo sposób pozyskiwania przez komitety wyborcze środków finansowych, jak też zasady ich wydatkowania. W sposób enumeratywny w art. 132 Kodeksu wyborczego określone zostały źródła finansowania poszczególnego rodzaju wyborów oraz wprowadzona zasada gromadzenia środków finansowych tylko na jednym rachunku bankowym, ustalone zostały limity wpłat, sposób ich wnoszenia oraz limity ich wnoszenia a także wprowadzony został obowiązek prowadzenia przez komitety wyborcze rejestru wpłat i zaciągnięcia kredytów. Dopełnieniem zasady jawności i przejrzystości finansowania kampanii wyborczych jest obowiązek złożenia przez pełnomocnika finansowego komitetu wyborczego uczestniczącego w wyborach w terminie 3 miesięcy od dnia wyborów sprawozdania finansowego do właściwego organu wyborczego (Państwowej Komisji Wyborczej lub właściwego komisarza wyborczego) celem jego oceny merytorycznej.

Sposób pozyskiwania środków finansowych i wydatkowania ich na cele kampanii wyborczej przez poszczególne komitety wyborcze podlega także upublicznieniu przez właściwy organ wyborczy. Obowiązkiem PKW jest podanie sprawozdań finansowych z wyborów do Sejmu Rzeczypospolitej Polskiej i do Senatu Rzeczypospolitej Polskiej oraz z wyborów Prezydenta Rzeczypospolitej Polskiej w Biuletynie Informacji Publicznej i Monitorze Polskim. Komisarze wyborczy zobowiązani są udostępniać zainteresowanym sprawozdania finansowe przed-

kładane do zatwierdzenia a także poinformować w dzienniku co najmniej o zasięgu wojewódzkim o możliwości i czasie dokonania wglądu do tego rodzaju dokumentacji wyborczej.

Przywołane instrumenty prawne zapewniają realizację zasady jawności finansowania życia politycznego w czasie kampanii wyborczej i prawa obywateli do uzyskania informacji o działalności partii politycznych oraz osób pełniących funkcje polityczne i zaangażowanych w procesy wyborcze w Polsce. To także konstytucyjna zasada, którą należy wyprowadzić z treści art. 61 Konstytucji Rzeczypospolitej Polskiej.

Zasadzie przejrzystości nazywanej również zasadą transparentności służy także danie stałym organom wyborczym o charakterze apolitycznym, - kontroli prawidłowości w zakresie pozyskiwania i wydatkowania środków finansowych w czasie kampanii wyborczych przez komitety wyborcze, które z chwilą rejestracji rozpoczynają swoją aktywność kampanijną. To bowiem Państwowa Komisja Wyborcza i właściwi komisarze wyborczy rejestrujący komitety wyborcze do uczestnictwa w konkretnych wyborach oceniają pod względem merytorycznym i prawnym sprawozdania finansowe orzekając o ich przyjęciu bądź odrzuceniu.

W polskim porządku prawnym ustawodawca zagwarantował pełnomocnikom finansowym komitetów wyborczych drogę sądową w sprawach finansowania kampanii wyborczych. Od postanowień Państwowej Komisji Wyborczej odrzucających sprawozdanie finansowe komitetu wyborczego służy skarga do Sądu Najwyższego, zaś od postanowień komisarza wyborczego do właściwego Sądu Okręgowego. Dopuszczenie drogi sądowej w sprawach rozliczenia przez komitety wyborcze pozyskiwanych środków finansowych lub wartości niepieniężnych i ich wydatkowania w czasie kampanii wyborczych to także gwarancja prawna uczciwości

7. [http://portal.coe.ge/downloads/REC520\(2003\)4.en.pdf](http://portal.coe.ge/downloads/REC520(2003)4.en.pdf) (dostęp: 5.03.20011 r.)

8. Dz. U. z 2013 r., poz. 330 - j.t.

w finansowaniu kampanii wyborczych.

Państwowa Komisja Wyborcza, jak i komisarze wyborczy obowiązani są do opublikowania w BIP informacji o tym jak ocenione zostały sprawozdania finansowe wszystkich komitetów wyborczych co niewątpliwie czyni rozliczenia finansowe jawnymi i dostępnymi w rozumieniu przywołanej wyżej zasady konstytucyjności z art. 61 Ustawy Zasadniczej - naszej Konstytucji.

Kodeks wyborczy wprowadza także sankcje za przyjęcie przez komitet wyborczy korzyści majątkowych z naruszeniem postanowień w ustawie tej zawartych. Korzyści majątkowe przyjęte z naruszeniem prawa podlegają przepadkowi na rzecz Skarbu Państwa, a w sytuacji zużycia tych środków przypadkowi podlega ich równowartość i o tym także orzeka właściwy organ wyborczy, a w sytuacji niewykonania nakazu organu wyborczego o przepadku na rzecz Skarbu Państwa orzeka właściwy sąd okręgowy w postępowaniu cywilnym nieprocesowym. Takie uregulowanie sprawia, iż z jednej strony mamy do czynienia z wewnętrzną kontrolą w ramach wykonywania przepisów ustawy Kodeks wyborczy przez organ wyborczy i zewnętrzną kontrolą sądów powszechnych co w mojej ocenie jest także rozwiązaniem trafnym.

Naruszenie ustalonych prawem regulacji opisanych wyżej skutkuje więc odpowiedzialnością materialną osób zaangażowanych w pozyskiwanie środków na prowadzenie kampanii wyborczych. Nie jest to jednak rodzaj odpowiedzialności za nieprawidłowe prowadzenie kampanii wyborczej bowiem Kodeks wyborczy penalizuje niektóre zachowania kwalifikując je jako wykroczenia lub przestępstwa. Pełnomocnik finansowy, który narusza przepisy o sporządzeniu sprawozdań finansowych, i który w związku z wyborami nie dopełnia obowiązku sporządzenia i przedłożenia w terminie organowi wyborczemu sprawozdania finansowego podlega karze

grzywny, karze ograniczenia wolności albo pozbawienia wolności do lat 2. Tej samej karze podlega osoba, która uniemożliwia bądź utrudnia dopełnienie przez rewidenta obowiązku sporządzenia opinii do oceny sprawozdania finansowego przez organ wyborczy. Karze grzywny podlega pełnomocnik finansowy komitetu wyborczego, który gromadzi środki finansowe komitetu wyborczego poza rachunkiem bankowym komitetu jak i osoba sporządzająca umowę rachunku bankowego, która nie zamieszcza w umowie informacji o wymaganym ustawą sposobie dokonywania wpłat na rzecz komitetu wyborczego oraz dopuszczalnym źródle i terminie pozyskiwania środków finansowych przez komitet wyborczy. Także karze grzywny podlegają osoby, które w związku z wyborami pozyskują na rzecz komitetów wyborczych środki finansowe lub wartości niepieniężne na inne cele niż związane z wyborami, bądź pozyskują je przed rejestracją komitetu albo po dniu wyborów lub po dniu złożenia sprawozdania finansowego wydają środki komitetu, a nadto osoby, które pozyskują środki finansowe od obywateli Polski nie mieszkających na stałe w kraju.⁹

Z obszaru działania Komisarza Wyborczego w Zamościu - obejmującego swym zasięgiem 5 powiatów tj.: biłgorajski, hrubieszowski, tomaszowski i zamojski oraz miasto Zamość jako miasto na prawach powiatu, w wyborach samorządowych przeprowadzonych w dniu 16 listopada 2014 r. uczestniczyły 252 komitety wyborcze. Taka też liczba sprawozdań finansowych poddana została kontroli Komisarza Wyborczego w Zamościu. Na podaną wyżej liczbę 250 komitetów złożyło sprawozdania finansowe z zachowaniem 3 miesięcznego terminu przewidzianego w art. 142 § 1 Kodeksu wyborczego. Jeden komitet wyborczy popadł w zwłokę z przedłożeniem sprawozdania o przychodach, wydatkach i zobowiązaniach finansowych komitetu. Także jeden komitet wyborczy w ogóle nie złożył sprawozdania finansowego co skutkowało skierowaniem obu spraw na drogę sądową. Za uchybienie terminu złożenia sprawozdania finansowego Sąd Rejonowy w Zamościu wymierzył pełnomocnikowi karę grzywny w wysokości 800,00 zł.¹⁰

W sprawach niedopełnienia obowiązku złożenia sprawozdania finansowego wszczęła dochodzenie Komenda Powiatowa Policji w Hrubieszowie, lecz do chwili obecnej postępowanie w sprawie nie zostało zakończone.

W 203 przypadkach Komisarz Wyborczy w Zamościu przyjął złożone sprawozdania finansowe komitetów wyborczych bez zastrzeżeń, w 8 przypadkach sprawozdania finansowe zostały odrzucone. Przyczyną odrzucenia 6 sprawozdań finansowych było pozyskanie przez komitety wyborcze środków finansowych po dniu wyborów a więc z naruszeniem regulacji

9.Przepisy karne Dział XI ustawy z dnia 5 stycznia 2011 r. Kodeks wyborczy.

10.Wyrok Sądu Rejonowego w Zamościu z dnia 2 września 2015 r. sygn. Akt II K 413/15 prawomocny z dniem 6 października 2015 r.

art. 129 poz. 1 pkt. 2 Kodeksu wyborczego. Z zawiadomień Komisarza Wyborczego o podejrzeniu popełnienia czynu karalnego z przywołaniem podstawy prawnej w 5 przypadkach doszło do umorzenia dochodzenia z argumentacją braku znamion czynu zabronionego z art. 17. § 1 pkt. 2 kpk¹¹ a w jednym przypadku Prokuratura odmówiła wszczęcia dochodzenia uznając brak czynu zabronionego.¹² W sprawach, w których Komisarz Wyborczy w Zamościu odrzucił sprawozdania finansowe komitetów wyborczych żaden z uprawnionych podmiotów nie składał odwołań do sądu w trybie art. 145 § 5 Kodeksu wyborczego co świadczy o niekwestionowaniu ustaleń dokonanych przez organ wyborczy.

W 40 przypadkach sprawozdania finansowe komitetów wyborczych zostały przyjęte z zastrzeżeniem. Wskazano na uchybienia w prowadzeniu dokumentacji związanej z finansowaniem kampanii wyborczych w wyborach samorządowych. Uchybienia polegały na niedopełnieniu obowiązku założenia strony internetowej (art. 112 § 1 Kodeksu wyborczego), przyjmowaniu na rachunek bankowy komitetu wyborczego wpłat gotówkowych - niedopuszczalnych wobec regulacji wynikającej z art. 134 § 5 Kodeksu wyborczego, rozdysponowaniu nadwyżki pozyskanych środków niewykorzystanych na cele kampanii wyborczej przed oceną sprawozdania finansowego przez Komisarza Wyborczego (art. 138 § 3 i 4 Kodeksu wyborczego), zastosowaniu nieprawidłowego wzoru sprawozdania finansowego (art. 142 § 1 Kodeksu wyborczego).

Z tytułu korzyści materialnych przyjętych przez komitety wyborcze z naruszeniem prawa przepadkowi na rzecz Skarbu Państwa podlegała kwota 2.767,88 zł (30 przypadków) na ogólną kwotę pozyskanych przez wszystkie komitety wyborcze wynoszącą 486.973,81 zł.

Przywołane dane z obszaru nadzorczego Komisarza Wyborczego w Zamościu obrazują zasady oceny sprawozdań finansowych komitetów wyborczych z wyborów samorządowych 2014 r., przejrzystość finansowania kampanii wyborczej i skutki prawne wiążące się ze stwierdzonymi nieprawidłowościami. O ile za satysfakcjonującą uznać należy współpracę i realizację postanowień Kodeksu wyborczego pomiędzy Komisarzem wyborczym w Zamościu i właściwymi urzędnikami skarbowymi w zakresie skuteczności egzekwowania odpowiedzialności materialnej osób odpowiedzialnych za naruszenie przepisów dotyczących zasad finansowania kampanii wyborczych o tyle brak regulacji prawnych przyznających organom wyborczym (Państwowej Komisji Wyborczej i komisarzom

wyborczym) statusu pokrzywdzonego w postępowaniu karalnym - uniemożliwia poddanie kontroli instancyjnej rozstrzygnięć odpowiedzialności karnej określonej w art. 503-510 Kodeksu wyborczego. Niewątpliwie zmiana treści art. 49 Kodeksu postępowania karnego i umieszczenie w katalogu pokrzywdzonych także organów wyborczych umożliwiłoby skuteczniejsze pociągnięcie do odpowiedzialności karnej osób dopuszczających się czynów karalnych m.in. w zakresie nieprawidłowego finansowania kampanii wyborczych.



Instytut Spraw Publicznych (ISP) powołany został do życia 18 stycznia 1995 r. jako niezależny ośrodek badawczo-analityczny w Polsce mający status organizacji pożytku publicznego - Akt notarialny sporządzony przez notariusza Jadwigę Zacharzewską w Kancelarii Notarialnej w Warszawie przy ul. Jasna 20 nr Rep. A 205/95. Instytut prowadzi badania, ekspertyzy i rekomendacje dotyczące życia publicznego służące społeczeństwu, obywatelom i państwu. ISP współpracuje z ekspertami i badaczami z polskich i zagranicznych ośrodków naukowych. Wyniki projektów badawczych Instytut prezentuje na konferencjach, seminariach oraz w formie raportów, komunikatów i publikacji książkowych. Instytut jest także jednym z członków założycieli organizacji PASOS (Policy Association for an Open Society) zrzeszającej 41 zespołów eksperckich z państw Europy i Centralnej Azji.

11. Postępowanie KPP Tomaszów Lubelski z dnia 30 listopada 2015 r. w sprawie RSD-1049/15; z dnia 30 czerwca 2011 Ds. 965/15,5 r. w sprawie I Ds. 767/15; z dnia 29 czerwca 2015 r. w sprawie I Ds. 966/15 i z dnia 29 czerwca 2015 r. w sprawie I Ds. 1040/15.

12. Postanowienie Prokuratury Rejonowej w Biłgoraju z dnia 17 czerwca 2015 r. w sprawie Ds. 819/15.



24

Warszawa, 16.02.2016 r.

Sz. P. Teresa Bodys
Komisarz Wyborczy w Zamościu
Delegatura KBW w Zamościu
Partyzantów 3, p. 230, UW
22-400 Zamość

Szanowna Pani Komisarz,

Instytut Spraw Publicznych organizuje w dniu 10 marca br. w Warszawie konferencję pt. **Przejrzystość finansowania lokalnej polityki. Wyniki monitoringu kampanii samorządowych w Polsce, Słowacji i Słowenii**. Ustalenia i wnioski, które będziemy prezentować na konferencji opierają się na danych zebranych w ramach bieżącego śledzenia przebiegu kampanii wyborczych w tych trzech krajach. Uwzględniliśmy w nich również wyniki analizy sprawozdań komitetów wyborczych i informacje z wywiadów z komisarzami wyborczymi w wybranych miastach.

Pragniemy Panią zaprosić w charakterze panelisty do udziału w dyskusji na temat pożądanых rekomendowanych działań, które przyczyniłyby się do większej przejrzystości finansowania kampanii wyborczych w Polsce. Liczymy na Pani głos jako eksperta i praktyka, który dzięki swojej wiedzy i doświadczeniu w sposób istotny uzupełni punkty widzenia innych interesariuszy.

Bardzo liczę na to, że zgodzi się Pani podzielić się swoimi opiniami z uczestnikami tego wydarzenia, którymi będą przedstawiciele administracji publicznej, organizacji pozarządowych, środowisk prawniczych i akademickich, a także eksperci zagraniczni. Konferencja organizowana jest wspólnie z organizacjami, które działania monitoringowe prowadziły w Słowacji i Słowenii oraz we współpracy z Organizacją Bezpieczeństwa i Współpracy w Europie. Załączam program konferencji. Dodatkowych informacji z przyjemnością udzieli Małgorzata Koziarek tel. 225564282, malgorzata.koziarek@isp.org.pl

Mając nadzieję, że przyjmie Pani zaproszenie, pozostaję

z wyrazami szacunku

Jacek Kucharczyk
Prezes Zarządu
Instytutu Spraw Publicznych

Załączniki: program konferencji

CZĘŚĆ II: JAK MIERZYĆ SIĘ Z UJAWNIONYMI WYZWANIAMAMI

13:30 – 14:10 W poszukiwaniu wypróbowanych rozwiązań i inspiracji – komentarze i wskazówki międzynarodowych ekspertów

- Magnus Ohman, *International Foundation of Electoral Systems*
- przedstawiciel *International Institute for Democracy and Electoral Assistance (IDEA) // GRECO Council of Europe*
- doradca wyborczy OBWE

14:10 – 15:10 Jak przełożyć rekomendacje i wskazówki ekspertów na praktykę: panel dyskusyjny z polskimi interesariuszami

- Krzysztof Lorentz, *Krajowe Biuro Wyborcze*
- Teresa Badyś, *Komisarz Wyborczy w Zamościu [do potwierdzenia]*
- przedstawiciel *Ministerstwa Sprawiedliwości/ Prokuratury Generalnej*
- Grażyna Kapińska, *Fundacja Stefana Batorego*
- przedstawiciel mediów (*dziennikarz śledczy*)

15:10 – 15:50 Dyskusja i podsumowanie

Wydarzenie jest częścią projektu "Przejrzystość wyborów samorządowych w Europie Środkowo-Wschodniej".



Projekt współfinansowany przez
Europejskiej w ramach Programu

Przejrzystość finansowania lokalnej polityki.

Wyniki monitoringu kampanii samorządowych w Polsce, Słowacji i Słowenii.

Konferencja organizowana przez Instytut Spraw Publicznych

Partnerzy projektu: Instytut pre verejne otázky, Słowacja;

Transparency International Slovenia

Partner konferencji: OBWE Biuro Instytucji Demokratycznych i Praw Człowieka

Język obrad: polski, angielski

Warszawa, 10 marca 2016

Miejsce obrad: Centrum Konferencyjne Zielna, ul. Zielna 37

PROGRAM KONFERENCJI

09:00-10:00 Rejestracja

10:00-11:00 Otwarcie konferencji: Jacek Kucharczyk, prezes Instytutu Spraw Publicznych

CZĘŚĆ I: STANDARDY I PRAKTYKA PRZEJRYSTOŚCI

10:10-10:30 Europejskie standardy przejrzystości w finansowaniu polityki lokalnej – wystąpienie otwierające – Marcin Walecki, OBWE Biuro Instytucji Demokratycznych i Praw Człowieka

10:30-10:50 Standardy przejrzystości w wyborach samorządowych: Polska, Słowenia, Słowacja – przegląd porównawczy – Marta Gołzka, Instytut Spraw Publicznych

10:50-11:10 Przerwa kawowa

11:10-12:10 Standardy a praktyka: wyniki monitoringu przejrzystości kampanii wyborczych w wyborach samorządowych 2014.

- Słowacja – Grigorij Mesežnikov, *Instytut pre verejne otázky*
- Słowenia – Sebastijan Peterka, *Transparency International Slovenia*
- Polska – Paulina Sobiesiak, *Filip Pazderski, Instytut Spraw Publicznych*

12:10-12:40 Dyskusja

12:40- 13:30 Obiad



Projekt współfinansowany przez Dyрекcyję Generalną Spraw Wewnętrznych Komisji Europejskiej w ramach Programu Przeciwdziałania i Żławczania Przesłpczności

XI Światowy dzień Wyborów w Zamościu



Anna Chrzan

Dyrektor Delegatury Krajowego Biura Wyborczego w Zamościu

W dniu 4 lutego 2016 roku z okazji XI Światowego Dnia Wyborów w Zamościu odbyła się Uroczysta Konferencja zorganizowana przez Komisarza Wyborczego w Zamościu i Dyrektora Delegatury Krajowego Biura Wyborczego w Zamościu.

Światowy Dzień Wyborów ustanowiony w 2005 roku przez Światową Organizację Wyborczą - Global Elections Official (GEO) skierowany jest do wszystkich obywateli świata a ideą tego święta jest umacnianie procesu demokracji wyborczej na świecie, poszerzanie i przybliżanie wiedzy wyborczej wśród wyborców i szeroko rozumiana aktywizacja wyborcza

W Zamościu obchody XI Światowego Dnia Wyborów były realizacją postulatów pomysłodawców tego święta. Uczestnicy Konferencji wysłuchali referatów poświęconych zagadnieniom wyborczym zaprezentowanych przez znawców przedmiotu. Kazimierz

Wojciech Czaplicki były Szef Krajowego Biura Wyborczego oraz Przewodniczący i członek założyciel ACEEEEEO wygłosił referat na temat powstania i celów działania Stowarzyszenia Europejskich Urzędników Wyborczych zaś Wiesław Kozieliwicz - Zastępca Przewodniczącego Państwowej Komisji Wyborczej w swoim wystąpieniu podzielił się własnymi refleksjami o roku wyborczym 2015.



Medal PKW otrzymuje Halina Studnicka - urzędnik wyborczy Miasta i Gminy Zwierzyniec.



Wiesław Kozielowicz - Zastępca Przewodniczącego PKW odznacza:
 * Adama Włazia - urzędnika wyborczego Gminy Biszczka,
 * Barbarę Herdę - urzędnika wyborczego Gminy Tomaszów Lub.,



* Marcina Zamoyskiego - Prezydenta m. Zamość w latach 1990 - 1992 i w latach 2002 - 2014.

Wszyscy urzędnicy wyborczy odznaczeni Medalem Państwowej Komisji Wyborczej.



Wśród uczestników konferencji obecni byli komisarze wyborczy i dyrektorzy delegatur KBW z terenu województwa lubelskiego, sędziowie pracujący w komisjach wyborczych, sędziowie Sądu Okręgowego w Zamościu orzekający w sprawach protestów wyborczych, przedstawiciele Prokuratur i Policji z terenu działania Komisarza Wyborczego w Zamościu, starostowie, burmistrzowie, Prezydent miasta Zamość - Andrzej Wnuk, wójtowie, przedstawiciele administracji rządowej, przedstawiciele lokalnych mediów, dyrektorzy i młodzież szkół ponadgimnazjalnych z naszego terenu oraz studenci Państwowej Wyższej Szkoły Zawodowej w Zamościu im. Szymona Szymonowicza w Zamościu. Na uroczystości nie zabrakło właścicieli zamojskich drukarni świadczących usługi w zakresie druku kart do głosowania i materiałów wyborczych niezbędnych do przeprowadzenia każdego wyborów. Uroczyste obchody XI Światowego Dnia Wyborów swoją obecnością uświetnili: Krzysztof Szewczak - Prezes Sądu Apelacyjnego w Lublinie, Marek Wolski - Sędzia Sądu Apelacyjnego w Lublinie i były Komisarz Wyborczy w Lublinie, Bohdan Tracz - Komisarz Wyborczy w Zamościu w l. 1999-2008, obecnie Sędzia Sądu Apelacyjnego w Lublinie, Jerzy Rusin - Prezes Sądu Okręgowego w Zamościu, Piotr Jakubiec - Komisarz Wyborczy w Chełmie, Zdzisław Mikulski i Marta Krasa-Burak - Dyrektorzy Delegatury KBW w Chełmie, Krzysztof Sadowski - Dyrektor Delegatury KBW w Białej Podlaskiej oraz Waldemar Martyn - Rektor Państwowej Wyższej Szkoły Zawodowej w Zamościu i Kazimierz Chrzanowski Prorektor tej Uczelni.

Światowy Dzień Wyborów był też okazją do uhonorowania urzędników wyborczych za wieloletnią i aktywną pracę wyborczą Medalem Państwowej Komisji Wyborczej „Iudices Custodes Elektionis.” Odznaczeni zostali: Alina Deryło - urzędnik wyborczy Gminy Potok Górny, Barbara Herda - urzędnik wyborczy Gminy Tomaszów Lub.

Regina Jabłońska - urzędnik wyborczy Gminy Dołhobyczów, Maria Jarosz - urzędnik wyborczy Gminy Bełżec, Piotr Krzych - urzędnik wyborczy Miasta i Gminy Lubycza Królewska, Grażyna Krzywińska - urzędnik wyborczy Gminy Horodło, Maria Loc - Oczkoś urzędnik wyborczy Miasta i Gminy Szczepieszyń, Zdzisława Maryńczak - urzędnik wyborczy Gminy Jarczów, Halina Studnicka - urzędnik wyborczy Miasta i Gminy Zwierzyniec, Helena Szałuba - urzędnik wyborczy Gminy Łabunie, Adam Właz - urzędnik wyborczy Gminy Biszczyna i Stanisław Hulak - informatyk Delegatury KBW w Zamościu.

Medalem Państwowej Komisji Wyborczej odznaczony został także Marcin Zamojski - Prezydent Miasta Zamość w l. 1990 -1992 i w l. 2002 - 2014 oraz Teresa Renata Bodys - Komisarz Wyborczy w Zamościu. Odznaczenia wraz z listami gratulacyjnymi wręczył wszystkim nagrodzonym Zastępca Przewodniczącego Państwowej Komisji Wyborczej Sędzia Sądu Najwyższego Wiesław Koziół.

Podczas uroczystej Konferencji nastąpiło także rozstrzygnięcie Konkursu na Plakat Wyborczy 2016 roku. W konkursie plastycznym pt. „25 lat demokratycznych wyborów w Polsce” udział wzięła młodzież: Liceum Plastycznego im. Bernarda Morando w Zamościu, Zespołu Szkół Ponadgimnazjalnych Nr 1 w Zamościu, Zespołu Szkół Budowlanych i Ogólnokształcących im. J. Dechnika w Biłgoraju oraz Zespołu Szkół Ponadgimnazjalnych im. Stanisława Kostki Starowieyskiego w Łaszczowie. Komisja Konkursowa złożona z artystów malarzy z zamojskiego środowiska plastycznego w osobach: Elżbieta Gnyp, Zofia Kosior - Poździk i Bogusław Bodes pierwsze miejsce w Konkursie przyznała Mateuszowi Majdanowi - uczniowi III klasy Zespołu Szkół Ponadgimnazjalnych Nr 1 w Zamościu. Laureatką drugiego miejsca została Weronika Nowak - uczennica I klasy

Liceum Plastycznego im. Bernarda Morando w Zamościu, zaś trzecim miejscem w konkursie nagrodzony został Eliasz Hułas - uczeń I klasy Liceum Plastycznego w Zamościu.

Autorzy wyróżnionych plakatów nagrodzeni zostali okolicznościowymi graweronami Komisarza Wyborczego w Zamościu. Wszyscy uczestnicy konkursu otrzymali okolicznościowe dyplomy, nasze czasopismo „Zamojski Półrocznik Wyborczy” oraz drobne upominki.

Nagrodzone plakaty - zgodnie z warunkami konkursu - wzbogaciły, tworzoną od 2014 roku „Kolekcję Zamojskiego Plakatu Wyborczego”.



Ogłoszenie wyników Konkursu Plastycznego na Plakat Wyborczy 2016 r. przez przewodniczącą Komisji Konkursowej Elżbietę Gnyp.



Wręczenie nagród i wyróżnień uczestnikom Konkursu Plastycznego na Plakat Wyborczy 2016 r.





Obchody XI Światowego Dnia Wyborów w Zamościu zakończyły się akcentem muzycznym - koncertem Zamoj-skiego Kwartetu Smyczkowego pod kierownictwem Krzysz-tofa Stopy.



**Protokół z posiedzenia Komisji Konkursowej
Konkursu na Plakat Wyborczy Roku 2016
w dniu 1 lutego 2016 r.**

- Organizatorem konkursu jest Komisarz Wyborczy w Zamościu.
- Do konkursu prace zgłosiły następujące osoby:
 1. **Gabriela Patro** (dwie prace) - Liceum Plastyczne im. B. Morando w Zamościu
 2. **Weronika Nowak** (dwie prace) - Liceum Plastyczne im. B. Morando w Zamościu
 3. **Eliasz Mulas** - Liceum Plastyczne im. B. Morando w Zamościu
 4. **Kamila Tomczak** - Zespół Szkół im. S. K. Starowiejskiego w Łaszczowie
 5. **Katarzyna Rak** - Zespół Szkół budowlanych i Ogólnokształcących im. J. Dechnika w Bilgoraju
 6. **Mateusz Majdan** - Zespół Szkół Ponadgimnazjalnych Nr. 1 w Zamościu
 7. **Łukasz Dziuba** - Zespół Szkół Ponadgimnazjalnych Nr. 1 w Zamościu
- Komisja konkursowa w składzie:
 1. **Elżbieta Gryp** artystka malarka – przewodnicząca komisji
 2. **Zofia Kosiorok-Pojdżik** artystka malarka – członek komisji
 3. **Bogusław Bodes** artysta malarz – członek komisji

spośród dziewięciu prac zgłoszonych przez siedmiu uczestników, wyłoniła laureatów uwzględniając poziom artystyczny, kompozycję, oraz innowacyjność.

Komisja przyznała nagrody i wyróżnienia następującym kandydatom:

I Miejsce
MATEUSZ MAJDAN uczeń Zespołu Szkół Ponadgimnazjalnych Nr 1 w Zamościu

II Miejsce
WERONIKA NOWAK uczennica Liceum Plastycznego im. B. Morando w Zamościu

III Miejsce
ELIASZ MULAS uczeń Liceum Plastycznego im. B. Morando w Zamościu

- Wręczenie nagród odbędzie się w dniu 4 lutego 2016 r., w Sali konferencyjnej Lubelskiego Urzędu Wojewódzkiego w Zamościu, ul. Partyzantów 3.

Na tym protokół zakończono i podpisano:

1. _____
2. *Zofia Kosiorok-Pojdżik*
3. *Bogusław Bodes*

KALENDARIUM

czynności Komisarza Wyborczego w Zamościu

w okresie: styczeń - czerwiec 2016 roku

27 stycznia 2016 r.

- Postanowienie Nr 1/16 Komisarza Wyborczego w Zamościu w sprawie rozwiązania Gminnej Komisji Wyborczej w Potoku Wielkim powołanej do przeprowadzenia wyborów uzupełniających do Rady Gminy w Potoku Wielkim, zarządzonych na dzień 4 października 2015 r.

28 stycznia 2016 r.

- Postanowienie Nr 2/16 Komisarza Wyborczego w Zamościu w sprawie powołania Komisji Konkursowej w celu rozstrzygnięcia konkursu plastycznego na plakat wyborczy o tematyce „25 lat demokratycznych wyborów w Polsce”.

8 lutego 2016 r.

- Postanowienie Nr 3/16 Komisarza Wyborczego w Zamościu w sprawie stwierdzenia wygaśnięcia mandatu radnego Rady Gminy Uchanie Zygmunta Leonarda Suchockiego, w okręgu wyborczym nr 4, z listy nr 17- KWW Porozumienie i Rozwój, w związku z brakiem prawa wybieralności w dniu wyborów.

26 lutego 2016 r.

- Postanowienie Nr 4/16 Komisarza Wyborczego w Zamościu w sprawie przyjęcia zawiadomienia dokonanego przez pełnomocnika wyborczego o utworzeniu komitetu wyborczego wyborców pod nazwą Komitet Wyborczy Wyborców „Jedność” w celu zgłoszenia kandydata na radnego w wyborach uzupełniających do Rady Gminy Uchanie zarządzonych na dzień 8 maja 2016 r.

- Postanowienie Nr 5/16 Komisarza Wyborczego w Zamościu w sprawie przyjęcia zawiadomienia dokonanego przez pełnomocnika wyborczego o utworzeniu komitetu wyborczego wyborców pod nazwą Komitet Wyborczy Wyborców Rozwój Uchań w celu zgłoszenia kandydata na radnego w wyborach uzupełniających do Rady Gminy Uchanie zarządzonych na dzień 8 maja 2016 r.

29 lutego 2016 r.

- Postanowienie Nr 6/16 Komisarza Wyborczego w Zamościu w sprawie stwierdzenia wygaśnięcia mandatu radnej Rady Gminy Werbkowice Agnieszki Skubis-Rafalskiej, w okręgu wyborczym nr 3, z listy nr 3 - KW Prawo i Sprawiedliwość, w związku z pisemnym zrzeczeniem się mandatu.

1 marca 2016 r.

- Postanowienie Nr 7/16 Komisarza Wyborczego w Zamościu w sprawie przyjęcia zawiadomienia dokonanego przez pełnomocnika wyborczego o utworzeniu komitetu wyborczego wyborców pod nazwą Komitet Wyborczy Wyborców Praworządni i Solidarni w celu zgłoszenia kandydata na radnego w wyborach uzupełniających do Rady Gminy Uchanie zarządzonych na dzień 8 maja 2016 r.

7 marca 2016 r.

- Postanowienie Nr 8/16 Komisarza Wyborczego w Zamościu w sprawie przyjęcia sprawozdania finansowego Komitetu Wyborczego Wyborców Samorząd o przychodach, wydatkach i zobowiązaniach finansowych komitetu wyborczego w wyborach uzupełniających do Rady Gminy w Potoku Wielkim, przeprowadzonych w dniu 4 października 2015 r.

8 marca 2016 r.

- Postanowienie nr 9/16 Komisarza Wyborczego w Zamościu w sprawie rozwiązania Miejskiej Komisji Wyborczej w Józefowie powołanej do przeprowadzenia wyborów uzupełniających do Rady Miejskiej w Józefowie zarządzonych na dzień 29 listopada 2015 r.

- Postanowienie nr 10/16 Komisarza Wyborczego w Zamościu w sprawie rozwiązania Miejskiej Komisji Wyborczej we Frampolu powołanej do przeprowadzenia wyborów uzupełniających do Rady Miejskiej we Frampolu zarządzonych na dzień 29 listopada 2015 r.

- Postanowienie nr 11/16 Komisarza Wyborczego w Zamościu w sprawie rozwiązania Gminnej Komisji Wyborczej w Dołhobyczowie powołanej do przeprowadzenia wyborów uzupełniających do Rady Gminy Dołhobyczów zarządzonych na dzień 20 grudnia 2015 r.

11 marca 2016 r.

- Postanowienie nr 12/16 Komisarza Wyborczego w Zamościu w sprawie powołania Gminnej Komisji Wyborczej w Uchaniach w wyborach uzupełniających do Rady Gminy Uchanie zarządzonych na dzień 8 maja 2016 r.

16 marca 2016 r.

- Postanowienie Nr 13/16 Komisarza Wyborczego w Zamościu w sprawie przyjęcia zawiadomienia dokonanego przez pełnomocnika wyborczego o utworzeniu komitetu wyborczego wyborców pod nazwą Komitet Wyborczy Wyborców Łukasza Kotwicy w celu zgłoszenia kandydata na radnego w wyborach uzupełniających do Rady Gminy Werbkowice zarządzonych na dzień 29 maja 2016 r.

- Postanowienie Nr 14/16 Komisarza Wyborczego w Zamościu w sprawie przyjęcia zawiadomienia dokonanego przez pełnomocnika wyborczego o utworzeniu komitetu wyborczego wyborców pod nazwą Komitet Wyborczy Wyborców Danuta Muzyczka w celu zgłoszenia kandydata na radnego w wyborach uzupełniających do Rady Gminy Werbkowice zarządzonych na dzień 29 maja 2016 r.

17 marca 2016 r.

- Postanowienie Nr 15/16 Komisarza Wyborczego w Zamościu w sprawie przyjęcia zawiadomienia dokonanego przez pełnomocnika wyborczego o utworzeniu komitetu wyborczego wyborców pod nazwą

Komitet Wyborczy Wyborców Mariusza Bałakuta w celu zgłoszenia kandydata na radnego w wyborach uzupełniających do Rady Gminy Werbkowice zarządzonych na dzień 29 maja 2016 r.

21 marca 2016 r.

- Postanowienie Nr 16/16 Komisarza Wyborczego w Zamościu w sprawie stwierdzenia wygaśnięcia mandatu radnego Rady Gminy Uchanie Czesława Józefa Berbecia, w okręgu wyborczym nr 5, z listy nr 1
- Komitet Wyborczy PSL, w związku z pisemnym zrzeczeniem się mandatu.

- Postanowienie Nr 17/16 Komisarza Wyborczego w Zamościu w sprawie przyjęcia zawiadomienia dokonanego przez pełnomocnika wyborczego o utworzeniu komitetu wyborczego wyborców pod nazwą Komitet Wyborczy Wyborców Lecha Bojko w celu zgłoszenia kandydata na radnego w wyborach uzupełniających do Rady Gminy Werbkowice zarządzonych na dzień 29 maja 2016 r.

- Postanowienie Nr 18/16 Komisarza Wyborczego w Zamościu w sprawie przyjęcia zawiadomienia dokonanego przez pełnomocnika wyborczego o utworzeniu komitetu wyborczego wyborców pod nazwą Komitet Wyborczy Wyborców Zofii Gontar w celu zgłoszenia kandydata na radnego w wyborach uzupełniających do Rady Gminy Werbkowice zarządzonych na dzień 29 maja 2016 r.

1 kwietnia 2016 r.

- Postanowienie nr 19/16 Komisarza Wyborczego w Zamościu w sprawie powołania Gminnej Komisji Wyborczej w Werbkowicach w wyborach uzupełniających do Rady Gminy Werbkowice zarządzonych na dzień 29 maja 2016 r.

11 kwietnia 2016 r.

- Postanowienie Nr 20/16 Komisarza Wyborczego w Zamościu w sprawie przyjęcia zawiadomienia dokonanego przez pełnomocnika wyborczego o utworzeniu komitetu wyborczego wyborców pod nazwą Komitet Wyborczy Wyborców Białowody w celu zgłoszenia kandydata na radnego w wyborach uzupełniających do Rady Gminy Uchanie zarządzonych na dzień 19 czerwca 2016 r.

- Postanowienie Nr 21/16 Komisarza Wyborczego w Zamościu w sprawie przyjęcia zawiadomienia dokonanego przez pełnomocnika wyborczego o utworzeniu komitetu wyborczego wyborców pod nazwą Komitet Wyborczy Wyborców „Jedność” w celu zgłoszenia kandydata na radnego w wyborach uzupełniających do Rady Gminy Uchanie zarządzonych na dzień 19 czerwca 2016 r.

22 kwietnia 2016 r.

- Postanowienie nr 22/16 Komisarza Wyborczego w Zamościu w sprawie powołania Gminnej Komisji Wyborczej w Uchaniach w wyborach uzupełniających do Rady Gminy Uchanie zarządzonych na dzień 19 czerwca 2016 r.

10 maja 2016 r.

- Obwieszczenie Komisarza Wyborczego w Zamościu o wynikach wyborów uzupełniających do Rady Gminy Uchanie przeprowadzonych w dniu 8 maja 2016 r.

16 maja 2016 r.

- Postanowienie Nr 23/16 Komisarza Wyborczego w Zamościu w sprawie stwierdzenia wygaśnięcia mandatu radnego Rady Miasta Zamość Józefa Czesława Marca, w okręgu wyborczym nr 2, z listy nr 3 - KW Prawo i Sprawiedliwość, w związku ze śmiercią radnego

19 maja 2016 r.

- Postanowienie Nr 24/16 Komisarza Wyborczego w Zamościu w sprawie przyjęcia sprawozdania finansowego Komitetu Wyborczego Wyborców Józefowska Inicjatywa Samorządowa o przychodach, wydatkach i zobowiązaniach finansowych komitetu wyborczego w wyborach uzupełniających do Rady Miejskiej w Józefowie przeprowadzonych w dniu 29 listopada 2015 r.

- Postanowienie Nr 25/16 Komisarza Wyborczego w Zamościu w sprawie przyjęcia sprawozdania finansowego Komitetu Wyborczego Wyborców Długiego Kąta o przychodach, wydatkach i zobowiązaniach finansowych komitetu wyborczego w wyborach uzupełniających do Rady Miejskiej w Józefowie przeprowadzonych w dniu 29 listopada 2015 r.

- Postanowienie Nr 26/16 Komisarza Wyborczego w Zamościu w sprawie przyjęcia sprawozdania finansowego Komitetu Wyborczego Wyborców Jerzego Marczaka o przychodach, wydatkach i zobowiązaniach finansowych komitetu wyborczego w wyborach uzupełniających do Rady Miejskiej we Frampolu przeprowadzonych w dniu 29 listopada 2015 r.

- Postanowienie Nr 27/16 Komisarza Wyborczego w Zamościu w sprawie przyjęcia sprawozdania finansowego Komitetu Wyborczego Wyborców Z Korytkowem Idziemy w Przyszłość o przychodach, wydatkach i zobowiązaniach finansowych komitetu wyborczego w wyborach uzupełniających do Rady Miejskiej we Frampolu przeprowadzonych w dniu 29 listopada 2015 r.

- Postanowienie Nr 28/16 Komisarza Wyborczego w Zamościu w sprawie przyjęcia sprawozdania finansowego Komitetu Wyborczego Wyborców Elżbiety Drozda o przychodach, wydatkach i zobowiązaniach finansowych komitetu wyborczego w wyborach uzupełniających do Rady Gminy Dołhobyczów przeprowadzonych w dniu 20 grudnia 2015 r.

23 maja 2016 r.

- Postanowienie Nr 29/16 Komisarza Wyborczego w Zamościu w sprawie obsadzenia mandatu radnego Rady Miasta Zamość w okręgu wyborczym nr 2.

(Na wakujący mandat radnego wstąpił Pan Marek Dariusz Pogódź, kandydat z tej samej listy nr 3 - KW Prawo i Sprawiedliwość, który w wyborach samorządowych w 2014 r. uzyskał kolejno największą liczbę głosów, a nie utracił prawa wybieralności.)

30 maja 2016 r.

- Postanowienie Nr 30/16 Komisarza Wyborczego w Zamościu w sprawie stwierdzenia wygaśnięcia mandatu radnego Rady Gminy Skierbieszów Jana Wiśniewskiego, w okręgu wyborczym nr 4, z listy nr 15 - KWW Rolniczy Komitet Wyborczy, w związku z pisemnym zrzeczeniem się mandatu.

31 maja 2016 r.

- Obwieszczenie Komisarza Wyborczego w Zamościu o wynikach wyborów uzupełniających do Rady Gminy Werbkowice przeprowadzonych w dniu 29 maja 2016 r.

16 czerwca 2016 r.

- Postanowienie Nr 31/16 Komisarza Wyborczego w Zamościu w sprawie stwierdzenia wygaśnięcia mandatu radnego Rady Powiatu w Biłgoraju Adama Banaka, w okręgu wyborczym nr 5, z listy nr 17 - KWW Biłgorajszczyzna, w związku ze śmiercią radnego.

17 czerwca 2016 r.

- Postanowienie Nr 32/16 Komisarza Wyborczego w Zamościu w sprawie przyjęcia zawiadomienia dokonanego przez pełnomocnika wyborczego o utworzeniu komitetu wyborczego wyborców pod nazwą Komitet Wyborczy Wyborców Krasnopolski Jacek w celu zgłoszenia kandydata na radnego w wyborach uzupełniających do Rady Gminy Skierbieszów zarządzonych na dzień 28 sierpnia 2016 r.

- Postanowienie Nr 33/16 Komisarza Wyborczego w Zamościu w sprawie przyjęcia zawiadomienia dokonanego przez pełnomocnika wyborczego o utworzeniu komitetu wyborczego wyborców pod nazwą Komitet Wyborczy Wyborców Nasza Sprawa w celu zgłoszenia kandydata na radnego w wyborach uzupełniających do Rady Gminy Skierbieszów zarządzonych na dzień 28 sierpnia 2016 r.

20 czerwca 2016 r.

- Postanowienie Nr 34/16 Komisarza Wyborczego w Zamościu w sprawie przyjęcia zawiadomienia dokonanego przez pełnomocnika wyborczego o utworzeniu komitetu wyborczego wyborców pod nazwą Komitet Wyborczy Wyborców Rolniczy Komitet Wyborczy w celu zgłoszenia kandydata na radnego w wyborach uzupełniających do Rady Gminy Skierbieszów zarządzonych na dzień 28 sierpnia 2016 r.

- Obwieszczenie Komisarza Wyborczego w Zamościu o wynikach wyborów uzupełniających do Rady Gminy Uchanie przeprowadzonych w dniu 19 czerwca 2016 r.

21 czerwca 2016 r.

- Postanowienie Nr 35/16 Komisarza Wyborczego w Zamościu w sprawie obsadzenia mandatu radnego Rady Powiatu w Biłgoraju w okręgu wyborczym nr 5.

(Na wakujący mandat radnego wstąpił Pan Jerzy Ryszard Krasoń, kandydat z tej samej listy nr 17 - KWW Biłgorajszczyzna, który w wyborach samorządowych w 2014 r. uzyskał kolejno największą liczbę głosów, a nie utracił prawa wybieralności.)

Opracował: *Jerzy Karwowski*



KALENDARZ WYDARZEŃ

Narada z udziałem zamojskiego środowiska osób niepełnosprawnych

W dniu 31 maja 2016 r w Zamościu odbyła się narada dotycząca problematyki dostosowania lokali wyborczych do potrzeb wyborców niepełnosprawnych. Narada zorganizowana została przez Komisarza Wyborczego w Zamościu i Delegaturę Krajowego Biura Wyborczego w Zamościu.

W naradzie, obok urzędników wyborczych, udział wzięli przedstawiciele środowiska osób niepełnosprawnych - członkowie Stowarzyszenia „Krok za Krokiem” w Zamościu. Narada poświęcona została przedstawieniu aktualnych regulacji prawnych dotyczących prawa wyborczego w tym uregulowań dotyczących usprawnień dla wyborców z różnego rodzaju niepełnosprawnościami i warunków jakie winny spełniać lokale wyborcze dostosowane do potrzeb wyborców niepełnosprawnych oraz jakie wymogi winna spełniać nowa urna wyborcza, która mieć będzie zastosowanie do wyborów poczynając od 1 lipca 2016 r. Podsumowano także wyniki kontroli lokali wyborczych na terenie działania Komisarza Wyborczego w Zamościu przeprowadzonych przez pracowników Delegatury KBW w Zamościu i przez urzędników wyborczych poszczególnych gmin w zakresie dostosowania lokali wyborczych do potrzeb osób niepełnosprawnych.

Przedstawiciele zamojskiego środowiska osób niepełnosprawnych: Kamil Kabasiński, Marcin Król i Michał Kitka zasygnalizowali problemy z jakimi spotykają się wyborcy z różnego rodzaju niepełnosprawnościami w tym bariery komunikacyjne, trudności w głosowaniu wyborców niedo-

dzących nie posługujących się alfabetem Braille'a.

Narada zapoczątkowała współpracę administracji wyborczej i samorządowej z lokalnym środowiskiem osób niepełnosprawnych. Należy mieć nadzieję, że współpraca pozwoli wyeliminować w najbliższej przyszłości wszystkie przeszkody utrudniające lub uniemożliwiające wyborcom niepełnosprawnym z naszego terenu udział w wyborach i referendach.



W dniu 11 czerwca 2016 r. w Zamościu odbyła się uroczystość jubileuszu 95-lecia zamojskiej Szkoły Ekonomicznej, obecnie Zespołu Szkół Ponadgimnazjalnych Nr 1 w Zamościu. Założona w 1921 r. jako dwuklasowa męska Prywatna Szkoła Handlowa na przestrzeni lat przeżyła wielką historyczną i organizacyjną drogę.

Mysłą przewodnią Jubileuszowego wydania - powstania i działalności szkoły były słowa Jana Pawła II „*Nie ma większego bogactwa w narodzie nad światłych obywateli*”. Nad wydarzeniem Patronat Honorowy objęli: Poseł na Sejm RP - Sławomir Zawiślak, Marszałek Województwa Lubelskiego - Sławomir Sosnowski, Wojewoda Lubelski - Przemysław Czarnek, Prezydent Miasta Zamość - Andrzej Wnuk oraz Lubelski Kurator Oświaty - Teresa Misiuk.

W uroczystości jubileuszu, obok absolwentów i aktualnych uczniów Szkoły, pedagogów, władz lokalnych uczestniczyła Komisarz Wyborczy w Zamościu - Teresa Renata Bodys, która od kilku lat stale współpracuje z dyrekcją i młodzieżą Zespołu Szkół Ponadgimnazjalnych w zakresie edukacji wyborczej.

„Nie ma większego bogactwa w narodzie nad światłych obywateli”
Jan Paweł II



11 czerwca 2016 r.

Dyrekcja, Grono Pedagogiczne i Uczniowie
Zespołu Szkół Ponadgimnazjalnych Nr 1
w Zamościu
mają zaszczyt zaprosić

Sz. Panią Teresę Bodys

na
uroczystość obchodów jubileuszu 95-lecia Szkoły,
która odbędzie się 11.06.2016 r.

Program uroczystości:

- 9.00 Msza św.
- 10.30 Oficjalne otwarcie obchodów jubileuszu 95-lecia Ekonomika w siedzibie szkoły.
- 11.00 Spektakl teatralny w wykonaniu uczniów szkoły.
- 12.00 Poczęstunek.
- 13.00 Spotkanie Absolwentów z Wychowawcami i Gronem Pedagogicznym w zespołach klasowych.
- 20.00 Bal Absolwentów, Restauracja „LUNETKA”, ul. W. Łukaszyńskiego 2E.

Ze względu na ograniczone miejsca, prosimy o potwierdzenie obecności do dnia 03.06.2016 r.
telefonem lub drogą mailową - tel. 84 638 6331
e-mail: ekonomika@zsk1.zamojski.pl

**Spotkanie ze studentami
Państwowej Wyższej Szkoły Zawodowej
w Zamościu z udziałem
Prorektora dr Kazimierza Chrzanowskiego
na wystawie pt. „Wybory Dawniej i Dziś”
lekcja historii i prawa wyborczego**



KOCHASZ ZAMOŚĆ
-wybierz nową i lepszą
Radę Miejską!

TAKA JEST **TAKA BĘDZIE**

(The text in this image is partially obscured by a large red watermark reading 'WYBORY')

**Inicjatorzy Referendum
w Zamościu**



Spotkania - Sesje - Konferencje

W dniu 3 maja 2016 r. Komisarz Wyborczy w Zamościu Teresa Renata Bodys oraz Dyrektor Delegatury KBW w Zamościu Anna Chrzan wzięły udział w uroczystej Sesji Rady Miasta Zamość na zaproszenie Przewodniczącego Rady Miasta Jana Wojciecha Matwiejczuka oraz Prezydenta Miasta Zamość Andrzeja Wnuka. Sesja Rady Miasta poświęcona obchodom 225 rocznicy uchwalenia Konstytucji 3 Maja odbyła się w sali „Consulatus” w zamojskim Ratuszu. Referat okolicznościowy wygłosił dr Bogdan Szyszka. Koncert w wykonaniu Trio Beethovenowskiego z Zamościa uświetnił muzycznie uroczystą Sesję Rady Miasta Zamość.



Wystawa
pt. „Wybory Dawniej i Dziś”



W dniu 23 czerwca 2016 r. z inicjatywy Państwowej Komisji Wyborczej i Krajowego Biura Wyborczego na Zamku Królewskim w Warszawie odbyły się uroczyste ogólnopolskie obchody 25 lat Demokratycznego Prawa Wyborczego i Organów Wyborczych w Polsce.

W jubileuszowej Konferencji udział wzięli członkowie Państwowej Komisji Wyborczej - sędziowie którzy na przestrzeni 25 lat tworzyli naczelny organ wyborczy w Polsce z jego Przewodniczącymi: Andrzejem Zollem, Ferdynandem Rymarzem, Stefanem Jaworskim. Obok sędziów członków PKW w Konferencji udział wzięł SzeF Krajowego Biura Wyborczego do 2014 roku, który tworzył struktury wyborcze w kraju - Kazimierz Wojciech Czaplicki, sędziowie komisarze wyborczy z całego kraju oraz dyrektorzy Delegatur Krajowego Biura Wyborczego. Gościem szczególnym uroczystości był Prezydent Rzeczypospolitej Polskiej Andrzej Duda. Organy stojące w Polsce na straży przestrzegania prawa reprezentował na Konferencji Andrzej Rzepliński - Przewodniczący Trybunału Konstytucyjnego, Małgorzata Gersdorf - Pierwsza Prezes Sądu Najwyższego, sędziowie Trybunału Konstytucyjnego i reprezentanci świata nauki prawa: prof. Lech Garlicki, prof. Ewa Łętowska, prof. Marek Chmaj, dr hab. Anna Rakowska-Trela.

Okolicznościowe wystąpienia wygłosili: prof. Andrzej Zoll „Rola sędziów w procesie wyborczym”, prof. Wojciech Łączkowski „Wybory powszechne a cele demokracji”, sędzia Ferdynand Rymarz „Problemy prawa wyborczego”, dr Stefan Jaworski „Wolne i uczciwe wybory”, prof. Lech Garlicki „Stabilność prawa wyborczego”, prof. Marek Chmaj „Ewolucja zasady wyborów proporcjonalnych w polskim prawie po 1989 r.” i dr hab. Anna Rakowska-Trela „Prawne granice działalności administracji wyborczej”. Konferencji towarzyszyła wydana przez PKW okolicznościowa publikacja pod redakcją Wojciecha Hermelińskiego - Przewodniczącego PKW i Beaty Tokaj - Szefa KBW pt. „25 lat demokratycznego prawa wyborczego i organów wyborczych w Polsce (1991-2016)”.



Program Konferencji	
11.00	Otwarcie Konferencji
11.05	Otwarcie i pierwsze wystąpienie na temat prawa wyborczego
11.45	15 min. z okazji 25-lecia demokratycznego prawa wyborczego
12.00	1. Wzrost Kształtów Wyborczych w systemie proporcjonalnym 2. Prof. Andrzej Zoll: „Kto sędziom w procesie wyborczym” 3. Prof. Wojciech Łączkowski: „Wybory powszechne a cele demokracji” 4. Udział w konferencji: „Problemy prawa wyborczego” 5. Udział w konferencji: „Wolne i uczciwe wybory”
12.05	12.05 - 12.10: Wykład: „Wybory w systemie proporcjonalnym” 12.10 - 12.15: Wykład: „Wybory w systemie proporcjonalnym” 12.15 - 12.20: Wykład: „Wybory w systemie proporcjonalnym” 12.20 - 12.25: Wykład: „Wybory w systemie proporcjonalnym” 12.25 - 12.30: Wykład: „Wybory w systemie proporcjonalnym” 12.30 - 12.35: Wykład: „Wybory w systemie proporcjonalnym” 12.35 - 12.40: Wykład: „Wybory w systemie proporcjonalnym” 12.40 - 12.45: Wykład: „Wybory w systemie proporcjonalnym” 12.45 - 12.50: Wykład: „Wybory w systemie proporcjonalnym” 12.50 - 12.55: Wykład: „Wybory w systemie proporcjonalnym” 12.55 - 13.00: Wykład: „Wybory w systemie proporcjonalnym”
13.00	Zakończenie

Przewodniczący Państwowej Komisji Wyborczej Wojciech Hermeliński	SzeF Krajowego Biura Wyborczego Beata Tokaj
--	---

mają zaszczyt zaprosić

Szanowną Panią Teresę Bódis

na Konferencję z okazji 25-lecia demokratycznego prawa wyborczego i organów wyborczych w Polsce,
która odbędzie się 23 czerwca 2016 r. o godz. 11.00
w Sali Wielkiej Zamku Królewskiego w Warszawie.



25 lat wyborów demokratycznych – wystawa w zamojskim Arsenale

Przezroczysta urna

„Każdy obywatel głosuje, bo tak mu każe powaga chwili, obowiązek obywatelski i dobro Rzeczypospolitej!” – takie hasło z obwieszczenia wyborczego zachęcało do udziału w wyborach do Sejmu w listopadzie 1938 r.

Obok plakatu, na sąsiedniej ścianie zawisł podpisany przez naczelnika państwa **Józefa Piłsudskiego** dekret o wyborach do Sejmu Ustawodawczego, wyznaczonych na 26 stycznia 1919 r. W okręgu obejmującym powiat zamojski o mandat ubiegali się kandydaci z listy Polskiego Stronnictwa Ludowego, Rady Robotniczo-Włościańskiej, Żydowskiego Komitetu Wyborczego oraz Związku Ortodoksów.

Od tych eksponatów zaczyna się wędrowka po wystawie „Wybory dawniej i dziś” w muzealnych wnętrzach zamojskiego Arsenalu. Inicjatorem przedsięwzięcia jest sędzia **Teresa Renata Bodys**, komisarz wyborczy w Zamościu.

Ekspozycja opowiada o historii wyborów, ich wynikach, pokazuje, jak kiedyś były oddawane i liczone głosy, w jaki sposób protokolowane i przekazywane do Państwowej Komisji Wyborczej.

Można zobaczyć też drewniane liczydła, maszyny do pisania, sumatory – maszyny liczące do dziesięciu miejsc po przecinku, pieczęcie i wizytówki wyborcze oraz najnowszą (takie będą obowiązywały w najbliższych wyborach) przezroczystą urnę wyborczą.

Ekspozycja podzielona jest tematycznie na wybory: prezydenta RP, samorządowe, do Sejmu i Senatu oraz do Euro-parlamentu.

Można zobaczyć, jak przez ostatnie 25 lat wybieraliśmy, na kogo oddawaliśmy głosy w naszym regionie. Są na przy-

kład protokoły potwierdzające wybór ostatniego ordynata, **Jana Tomasa Zamojskiego**, na senatora RP (w 1991 r.) i jego zgłoszenie do kolejnych wyborów, są też pełne listy parlamentarzyistów wybranych w naszym okręgu.

Na wystawie przedstawiono również dokumenty pokazujące, jak mieszkańcy Zamojszczyzny głosowali w wyborach prezydenckich, oraz portrety ich zwycięzców: **Lecha Wałęsy** (1990 r.), **Aleksandra Kwaśniewskiego** (1995 i 2000 r.), **Lecha Kaczyńskiego** (2005 r.), **Bronisława Komorowskiego** (2010 r.) i **Andrzeja Dudy** (2015 r.).

Ekspozycję można oglądać do końca czerwca.

Tekst i fot. her



Takie urny będą obowiązywały w najbliższych wyborach.

Jedna z form edukacji wyborczej w lokalnej prasie.

Zamość. Wystawa ukazująca 25 lat demokratycznych wyborów w Polsce

Wybory w Arsenale

Liczydła, maszyny do pisania, karty do głosowania sprzed wielu lat, unikalna księga magistratu, protokoły wszystkich wyborów w wolnej Polsce – to tylko część eksponatów, które można będzie zobaczyć na wystawie „Wybory dawniej i dziś” w muzealnych wnętrzach zamojskiego Arsenalu.

Ekspozycja, która zostanie otwarta 10 maja (godz. 14), ma podsumować historię i wizerunek demokratycznych zmian w Polsce. Rozpoczęły się wraz z uchwaleniem przez Sejm ordynacji wyborczej do m. gmin (8 marca 1990 r.). Jesienią 1990 r. **Lech Wałęsa** został wybrany w demokratycznych wyborach pierwszym prezydentem RP, a w czerwcu 1991 r. została uchwalona ordynacja wyborcza do Sejmu. Miesiąc później powołano Państwową Komisję Wybor-



Karta wyborcza z okresu międzywojennego.

czą, niezależny organ, który stał się symbolem demokratycznej transformacji w naszym kraju.

– Wystawa będzie opowiadała o historii wyborów, ich skutkach i osiągnięciach. Przez pryzmat dokumentacji wyborczej – nieznamy dla przeciętnego obywatela – można będzie zobaczyć, jak przez 25 lat wybieraliśmy, na kogo oddawaliśmy głosy, zwłaszcza w naszym regionie; oraz w jaki sposób te głosy były liczone i przekazywane do PKW. Jak przekładały się potem na realną władzę – mówi **Teresa Renata Bodys**, komisarz wyborczy w Zamościu, także inicjator przedsięwzięcia. Ekspozycja podzielona będzie tematycznie na wybory:

prezydenta RP, samorządowe, do Sejmu i Senatu oraz do Euro-parlamentu.

Zaprezentowane zostaną m.in. księga zamojskiego magistratu z 1922 r., karta wyborcza z okresu międzywojennego, drewniane liczydła, maszyny do pisania, sumatory (maszyny liczące do dziesięciu miejsc po przecinku) czy jedyna w Polsce, a powstała właśnie w Zamościu, kolekcja plakatów wyborczych. Cis-

kawostką będzie też przezroczysta urna (pojawia się w najbliższych wyborach).

– Wystawa skierowana jest do osób, które są już wyborcami, i do tych, którzy jeszcze nie wkroczyli w dorosłe życie. Będzie lekcją historii, okazją do refleksji i wspomnień, a także edukacją wyborczą – podkreśla **Teresa Renata Bodys**.

Na uroczystym otwarciu obecni będą m.in. byli przewodniczący PKW, także sędziowie Trybunału Konstytucyjnego: **Ferdynand Rymarz** (1998-2010) i **Stefan Jaworski** (2010-2014), a także obecny szef PKW **Wojciech Hemmiński**.

Wystawę, którą zwierzy wydanie katalogu, można będzie oglądać do końca czerwca.

her



Sumatory (maszyna licząca do dziesięciu miejsc po przecinku).



DZIENNIK USTAW RZECZYPOSPOLITEJ POLSKIEJ

Warszawa, dnia 27 stycznia 2016 r.

Poz. 120

Sygn. akt III SW 168-169/15

UCHWAŁA SĄDU NAJWYŻSZEGO

z dnia 19 stycznia 2016 r.

**w sprawie ważności wyborów do Sejmu Rzeczypospolitej Polskiej i do Senatu Rzeczypospolitej Polskiej
przeprowadzonych w dniu 25 października 2015 r.**

Sąd Najwyższy w składzie całej Izby Pracy, Ubezpieczeń Społecznych i Spraw Publicznych:

Przewodniczący: Prezes Sądu Najwyższego Teresa Flemming-Kulesza

Sędziowie Sądu Najwyższego: Bogusław Cudowski, Jolanta Frańczak, Katarzyna Gonera, Beata Gudowska, Zbigniew Hajn, Józef Iwulski (sprawozdawca), Halina Kurylo, Jerzy Kuźniar, Dawid Miąsik, Zbigniew Myszka, Maciej Pacuda, Romualda Spyt, Krzysztof Staryk, Jolanta Strusińska-Zukowska, Małgorzata Wrębiakowska-Marzec

Protokolant: Dominik Wajda

po rozpoznaniu na posiedzeniu jawnym w dniu 19 stycznia 2016 r., z udziałem Zastępcy Prokuratora Generalnego Roberta Hernanda i Przewodniczącego Państwowej Komisji Wyborczej Wojciecha Hermelińskiego, sprawy ważności wyborów do Sejmu Rzeczypospolitej Polskiej i do Senatu Rzeczypospolitej Polskiej przeprowadzonych w dniu 25 października 2015 r.,

na podstawie sprawozdania z wyborów z dnia 9 listopada 2015 r. przedstawionego przez Państwową Komisję Wyborczą oraz opinii wydanych w wyniku rozpoznania protestów przeciwko ważności wyborów do Sejmu Rzeczypospolitej Polskiej i do Senatu Rzeczypospolitej Polskiej,

po uwzględnieniu obwieszczenia Państwowej Komisji Wyborczej z dnia 27 października 2015 r. o wynikach wyborów do Sejmu Rzeczypospolitej Polskiej przeprowadzonych w dniu 25 października 2015 r. (Dz. U. poz. 1731, z późn. zm.) i obwieszczenia Państwowej Komisji Wyborczej z dnia 27 października 2015 r. o wynikach wyborów do Senatu Rzeczypospolitej Polskiej przeprowadzonych w dniu 25 października 2015 r. (Dz. U. poz. 1732) oraz biorąc pod uwagę wnioski Prokuratora Generalnego i Przewodniczącego Państwowej Komisji Wyborczej,

na podstawie art. 101 ust. 1 Konstytucji Rzeczypospolitej Polskiej oraz art. 244 § 1 i art. 258 ustawy z dnia 5 stycznia 2011 r. – Kodeks wyborczy (Dz. U. Nr 21, poz. 112, z późn. zm.)

stwierdza ważność

wyborów do Sejmu Rzeczypospolitej Polskiej i do Senatu Rzeczypospolitej Polskiej przeprowadzonych w dniu 25 października 2015 r.

Przewodniczący: *Teresa Flemming-Kulesza*
Prezes Sądu Najwyższego

Sędziowie Sądu Najwyższego: *Bogusław Cudowski, Jolanta Frańczak, Katarzyna Gonera, Beata Gudowska, Zbigniew Hajn, Józef Iwulski, Halina Kurylo, Jerzy Kuźniar, Dawid Miąsik, Zbigniew Myszka, Maciej Pacuda, Romualda Spyt, Krzysztof Staryk, Jolanta Strusińska-Zukowska, Małgorzata Wrębiakowska-Marzec*



DZIENNIK USTAW

RZECZYPOSPOLITEJ POLSKIEJ

Warszawa, dnia 1 czerwca 2016 r.

Poz. 754

Sygn. akt III SW 5/16

UCHWAŁA SĄDU NAJWYŻSZEGO

z dnia 18 maja 2016 r.

**w sprawie ważności wyborów uzupełniających do Senatu Rzeczypospolitej Polskiej
przeprowadzonych w dniu 6 marca 2016 r. w województwie podlaskim w okręgu wyborczym nr 59**

Sąd Najwyższy w składzie całej Izby Pracy, Ubezpieczeń Społecznych i Spraw Publicznych:

Przewodniczący: Prezes Sądu Najwyższego Teresa Flemming-Kulesza

Sędziowie Sądu Najwyższego: Bogusław Cudowski, Jolanta Frańczak, Katarzyna Gonera, Beata Gudowska, Zbigniew Hajn, Józef Iwulski (sprawozdawca), Zbigniew Korzeniowski, Jerzy Kuźniar, Dawid Miąsik, Zbigniew Myszka, Maciej Pacuda, Piotr Prusinowski, Romualda Spyt, Krzysztof Staryk, Jolanta Strusińska-Zukowska

Protokolant: Dominik Wajda

po rozpoznaniu na posiedzeniu jawnym w dniu 18 maja 2016 r., z udziałem Zastępcy Prokuratora Generalnego Roberta Hernanda i Przewodniczącego Państwowej Komisji Wyborczej Wojciecha Hermelińskiego, sprawy ważności wyborów uzupełniających do Senatu Rzeczypospolitej Polskiej przeprowadzonych w dniu 6 marca 2016 r. w województwie podlaskim w okręgu wyborczym nr 59,

po rozważeniu sprawozdania Państwowej Komisji Wyborczej z dnia 21 marca 2016 r. i uwzględnieniu obwieszczenia Państwowej Komisji Wyborczej z dnia 7 marca 2016 r. o wynikach wyborów uzupełniających do Senatu Rzeczypospolitej Polskiej przeprowadzonych w dniu 6 marca 2016 r. (Dz. U. poz. 294) oraz biorąc pod uwagę wnioski Prokuratora Generalnego i Przewodniczącego Państwowej Komisji Wyborczej,

na podstawie art. 101 ust. 1 Konstytucji Rzeczypospolitej Polskiej oraz art. 244 § 1 w związku z art. 258 w związku z art. 283 ustawy z dnia 5 stycznia 2011 r. – Kodeks wyborczy (Dz. U. poz. 112, z późn. zm.)

stwierdza ważność

wyborów uzupełniających do Senatu Rzeczypospolitej Polskiej przeprowadzonych w dniu 6 marca 2016 r. w województwie podlaskim w okręgu wyborczym nr 59, których wyniki zostały podane w obwieszczeniu Państwowej Komisji Wyborczej z dnia 7 marca 2016 r. o wynikach wyborów uzupełniających do Senatu Rzeczypospolitej Polskiej przeprowadzonych w dniu 6 marca 2016 r. (Dz. U. poz. 294).

Przewodniczący: *Teresa Flemming-Kulesza*
Prezes Sądu Najwyższego

Sędziowie Sądu Najwyższego: *Bogusław Cudowski, Jolanta Frańczak, Katarzyna Gonera, Beata Gudowska, Zbigniew Hajn, Józef Iwulski, Zbigniew Korzeniowski, Jerzy Kuźniar, Dawid Miąsik, Zbigniew Myszka, Maciej Pacuda, Piotr Prusinowski, Romualda Spyt, Krzysztof Staryk, Jolanta Strusińska-Zukowska*

Uchwała Państwowej Komisji Wyborczej z dnia 22 stycznia 2016 r. w sprawie rozwiązania okręgowych i obwodowych komisji wyborczych powołanych w celu przeprowadzenia wyborów do Sejmu Rzeczypospolitej Polskiej i do Senatu Rzeczypospolitej Polskiej, zarządzonych na dzień 25 października 2015 r.

UCHWAŁA
PAŃSTWOWEJ KOMISJI WYBORCZEJ

z dnia 22 stycznia 2016 r.

w sprawie rozwiązania okręgowych i obwodowych komisji wyborczych powołanych w celu przeprowadzenia wyborów do Sejmu Rzeczypospolitej Polskiej i do Senatu Rzeczypospolitej Polskiej, zarządzonych na dzień 25 października 2015 r.

Na podstawie art. 160 § 1 pkt 3 ustawy z dnia 5 stycznia 2011 r. — Kodeks wyborczy (Dz. U. Nr 21, poz. 112, z późn. zm.¹⁾) w związku z uchwałą Sądu Najwyższego z dnia 19 stycznia 2016 r., sygn. akt III SW 168-169/15, w sprawie ważności wyborów do Sejmu Rzeczypospolitej Polskiej i do Senatu Rzeczypospolitej Polskiej przeprowadzonych w dniu 25 października 2015 r., Państwowa Komisja Wyborcza uchwala, co następuje:

§ 1. Rozwiązuje się okręgowe i obwodowe komisje wyborcze powołane w celu przeprowadzenia wyborów do Sejmu Rzeczypospolitej Polskiej i do Senatu Rzeczypospolitej Polskiej, zarządzonych na dzień 25 października 2015 r., po wykonaniu ich ustawowych zadań.

§ 2. Uchwała wchodzi w życie po upływie 14 dni od dnia ogłoszenia.

Przewodniczący Państwowej Komisji Wyborczej: *Wojciech Hermeliński*

¹⁾ Zmiany wymienionej ustawy zostały ogłoszone w Dz. U. z 2011 r. Nr 26, poz. 134, Nr 94, poz. 550, Nr 102, poz. 588, Nr 134, poz. 777, Nr 147, poz. 881, Nr 149, poz. 889, Nr 171, poz. 1016 i Nr 217, poz. 1281, z 2012 r. poz. 849, 951 i 1529, z 2014 r. poz. 179, 180 i 1072 oraz z 2015 r. poz. 1043, 1044, 1045, 1923 i 2281.

UCHWAŁA
PAŃSTWOWEJ KOMISJI WYBORCZEJ
z dnia 21 marca 2016 r.

w sprawie wzorów urn wyborczych

Na podstawie art. 41a § 3 ustawy z dnia 5 stycznia 2011 r. — Kodeks wyborczy (Dz. U. Nr 21, poz. 112, z późn. zm.¹⁾) Państwowa Komisja Wyborcza uchwała, co następuje:

§ 1. Ustala się wzór urny wyborczej:

- 1) dla obwodu głosowania do 750 wyborców, w tym dla obwodu, w którym lokal wyborczy dostosowany jest do potrzeb wyborców niepełnosprawnych, stanowiący załącznik nr 1;
- 2) dla obwodu głosowania powyżej 750 wyborców, stanowiący załącznik nr 2;
- 3) dla obwodu głosowania powyżej 750 wyborców, w którym lokal wyborczy dostosowany jest do potrzeb wyborców niepełnosprawnych, stanowiący załącznik nr 3;
- 4) pomocniczej (przenośnej) dla obwodu głosowania w zakładzie opieki zdrowotnej i w domu pomocy społecznej, stanowiący załącznik nr 4.

§ 2. Detale konstrukcyjne urn wyborczych określone są w załączniku nr 5.

§ 3. Urny wyborcze, o których mowa w § 1:

- 1) w pkt 2 i 3 – mogą być stosowane również w lokalach wyborczych w obwodach głosowania do 750 wyborców;
- 2) w pkt 3 – mogą być stosowane również w lokalach wyborczych niedostosowanych do potrzeb wyborców niepełnosprawnych.

§ 4. W uzasadnionych przypadkach możliwe jest użycie urny wyborczej o innych rozmiarach, niż określone w załącznikach nr 1-4.

¹⁾Zmiany wymienionej ustawy zostały ogłoszone w Dz. U. z 2011 r. Nr 26, poz. 134, Nr 94, poz. 550, Nr 102, poz. 588, Nr 134, poz. 777, Nr 147, poz. 881, Nr 149, poz. 889, Nr 171, poz. 1016 i Nr 217, poz. 1281, z 2012 r. poz. 849, 951 i 1529, z 2014 r. poz. 179, 180 i 1072 oraz z 2015 r. poz. 1043, 1044, 1045, 1923 i 2281.

§ 5. W obwodach głosowania utworzonych na polskich statkach morskich może być stosowana urna wyborcza, o której mowa w § 1 pkt 4, jeżeli umożliwi ona wrzucenie kart do głosowania przez wszystkich wyborców.

§ 6. Jeżeli w obwodach głosowania dla obywateli polskich przebywających za granicą nie będzie możliwości stosowania urn wyborczych, o których mowa w § 1 pkt 1-3 dopuszczalne jest stosowanie w tych obwodach jakiegokolwiek urny wyborczej wykonanej z przezroczystego materiału, z zastrzeżeniem, że będzie ona spełniała warunki określone w art. 41a § 2 Kodeksu wyborczego oraz będzie zapewniała powagę głosowania.

§ 7. W przypadku zapelnienia urny wyborczej w trakcie głosowania i braku możliwości zapewnienia dodatkowej urny wyborczej spełniającej wymogi określone w załącznikach 1-4, § 6 stosuje się odpowiednio.

§ 8. Uchwała wchodzi w życie z dniem 1 lipca 2016 r. i podlega ogłoszeniu.

Przewodniczący
Państwowej Komisji Wyborczej

Wojciech Hermeliński

WZÓR
URNA WYBORCZA DLA OBWODU GŁOSOWANIA DO 750 WYBORCÓW,
W TYM DLA OBWODU, W KTÓRYM LOKAL WYBORCZY DOSTOSOWANY JEST
DO POTRZEB WYBORCÓW NIEPEŁNOSPRAWNYCH

Pojemność urny (odliczając grubości ścian) $V = 0,49 \text{ m}^3$, założona grubość ścian: 3 mm

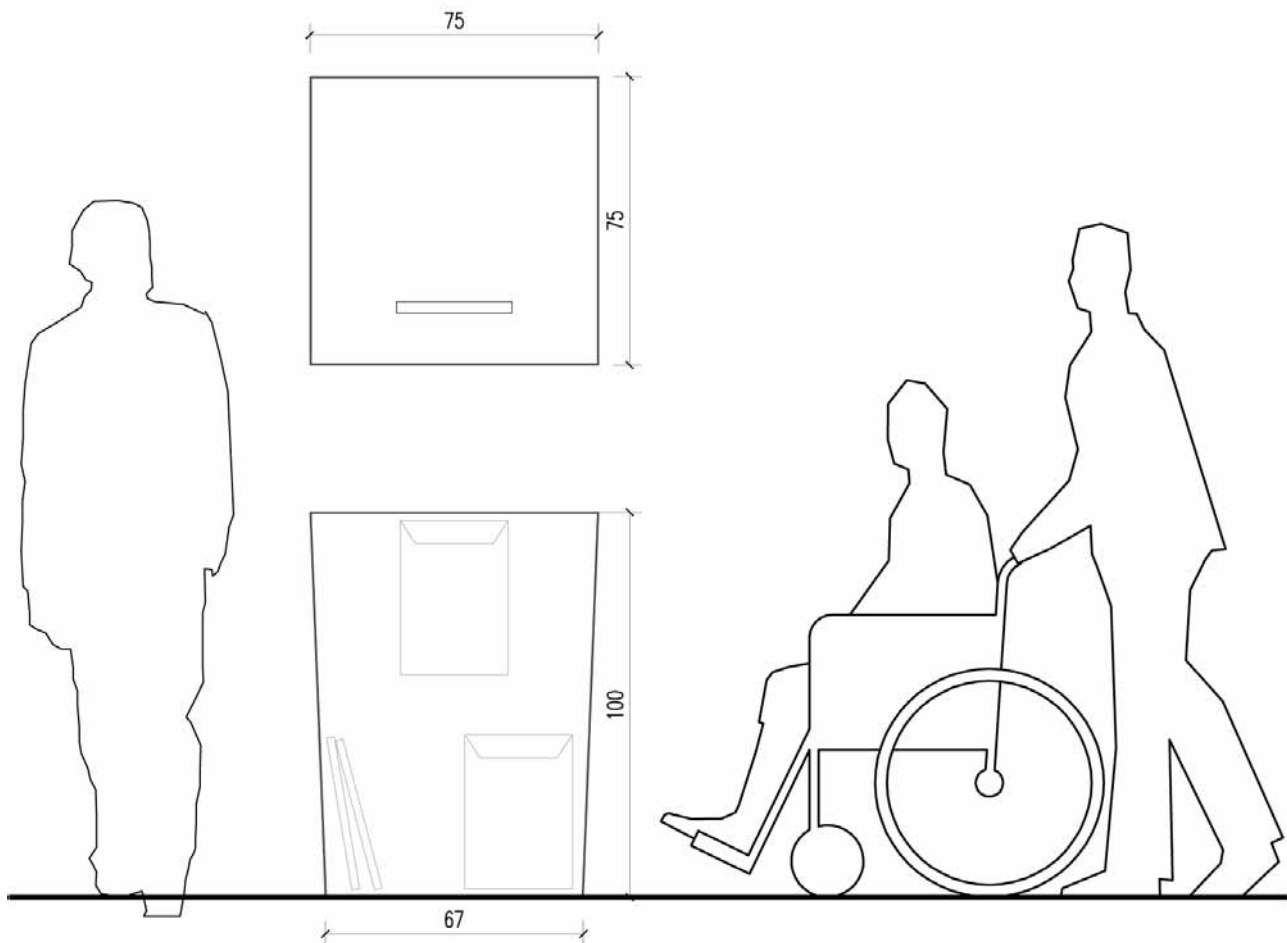

POKRYWA
monolit z poliwęglanu litego 3 mm,
uformowany pod wpływem wysokiej temperatury,
dokładna technologia formowania wg wytycznych
wykonawcy

UCHWYTY
meblowe, model do uzgodnienia,
montaż uchwytów do ścian do uzgodnienia
na etapie realizacji prototypu

NAKRĘTKA
model do uzgodnienia na etapie realizacji prototypu

KĄT UGIĘCIA KRAWĘDZI
dokładny kąt ugięcia poliwęglanu litego
do ustalenia na etapie realizacji prototypu

DNO
monolit z poliwęglanu litego 3 mm,
uformowany pod wpływem wysokiej temperatury,
dokładna technologia formowania wg wytycznych
wykonawcy

WIDOK URNY A-A

WIDOK URNY B-B

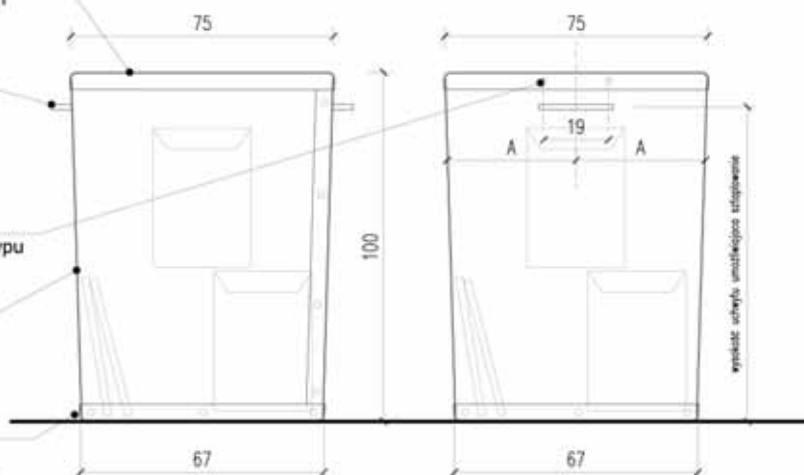

WIDOK POKRYWY URNY

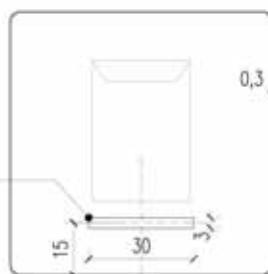

OTWÓR WRZUTOWY
wycięty w poliwęglanie litym 3 mm,
oszlifowane krawędzie

RZUT ŚCIAN URNY
założona grubość ścian 3 mm

ŁĄCZENIE ŚCIAN
nity niklowane z powłoką srebrną,
dokładne parametry i sposób łączenia
do ustalenia na etapie realizacji prototypu

ŚCIANA URNY
poliwęglan lity transparentny 3 mm,
dokładne parametry materiału
do ustalenia na etapie realizacji prototypu

UCHWYTY
meblowe

KĄT UGIĘCIA KRAWĘDZI
dokładny kąt ugięcia poliwęglanu litego
do ustalenia na etapie realizacji prototypu

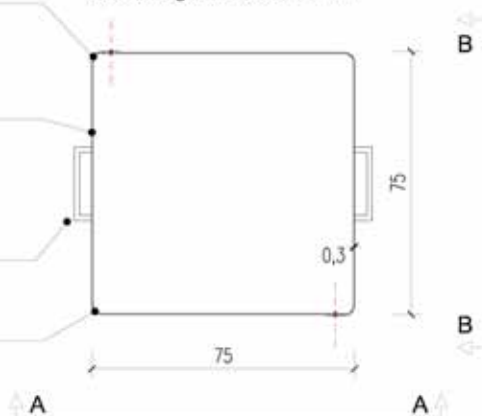

WZÓR
URNA WYBORCZA DLA OBWODU GŁOSOWANIA POWYŻEJ 750 WYBORCÓW

Pojemność urny (odliczając grubości ścian) $V = 0,81 \text{ m}^3$, założona grubość ścian: 3 mm

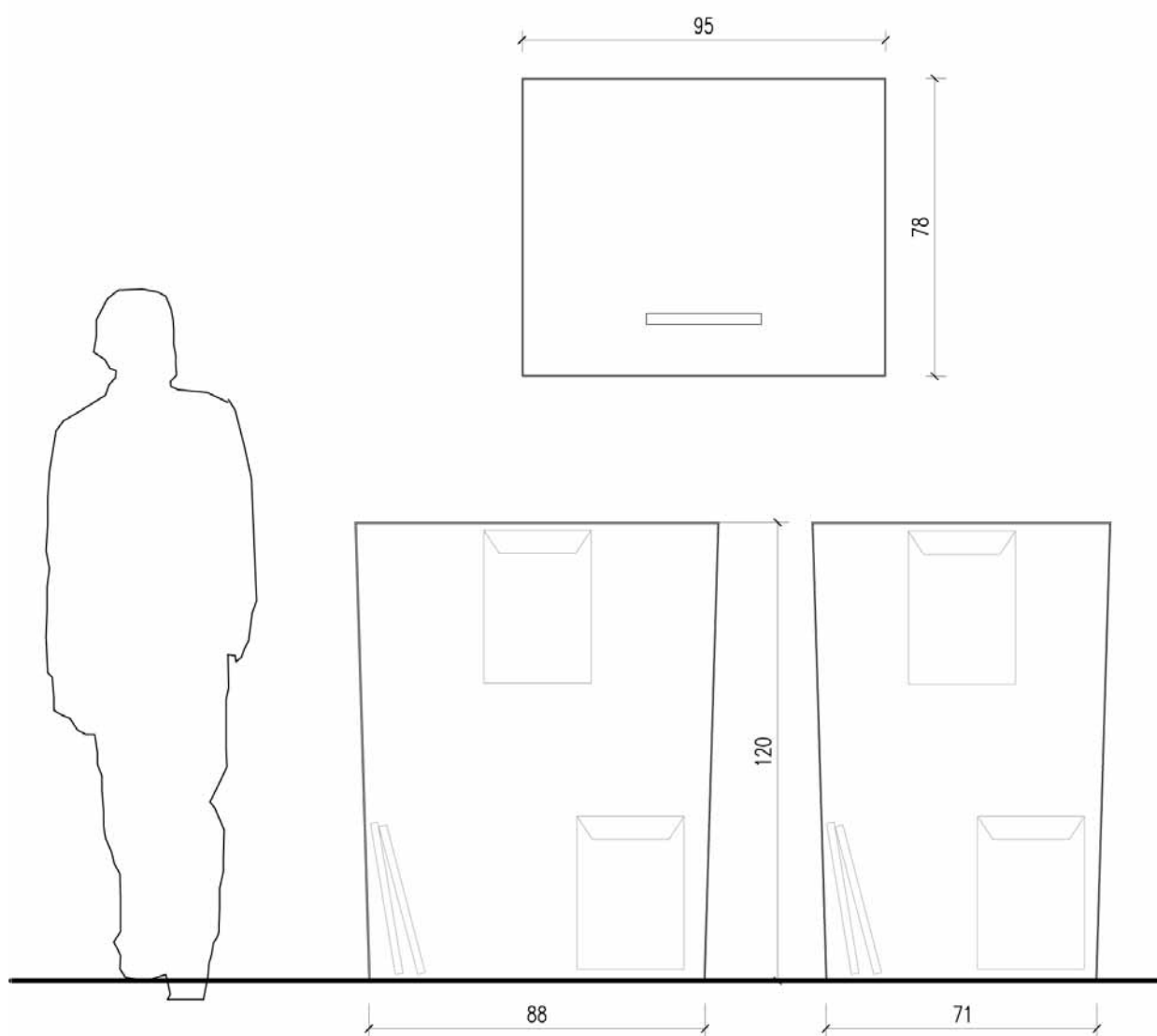

POKRYWA
monolit z poliwęglanu litego 3 mm,
uformowany pod wpływem wysokiej temperatury,
dokładna technologia formowania wg wytycznych
wykonawcy

UCHWYTY
meblowe, model do uzgodnienia,
montaż uchwytów do ścian do uzgodnienia
na etapie realizacji prototypu

NAKRETKA
model do uzgodnienia na etapie realizacji prototypu

KĄT UGIĘCIA KRAWĘDZI
dokładny kąt ugięcia poliwęglanu litego
do ustalenia na etapie realizacji prototypu

DNO
monolit z poliwęglanu litego 3 mm,
uformowany pod wpływem wysokiej temperatury,
dokładna technologia formowania wg wytycznych
wykonawcy

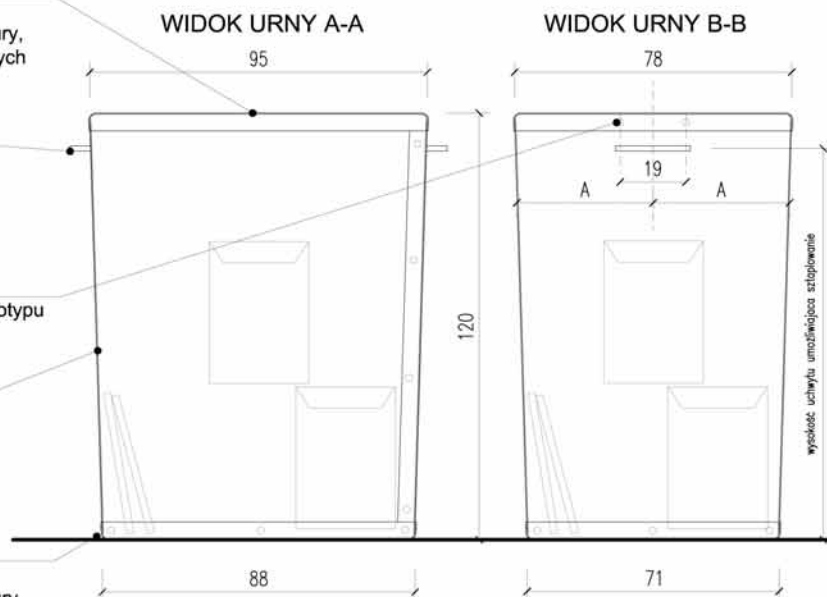

WIDOK POKRYWY URNY

OTWÓR WRZUTOWY
wycięty w poliwęglanie litym 3 mm,
oszlifowane krawędzie

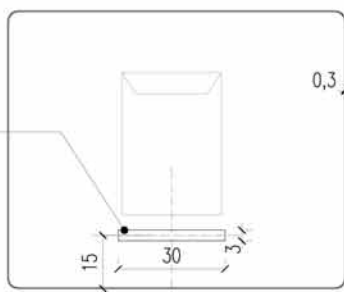

ŁĄCZENIE ŚCIAN
nity niklowane z powłoką srebrną,
dokładne parametry i sposób łączenia
do ustalenia na etapie realizacji prototypu

ŚCIANA URNY
poliwęglan lity transparentny 3 mm,
dokładne parametry materiału
do ustalenia na etapie realizacji prototypu

UCHWYTY
meblowe

KĄT UGIĘCIA KRAWĘDZI
dokładny kąt ugięcia poliwęglanu litego
do ustalenia na etapie realizacji prototypu

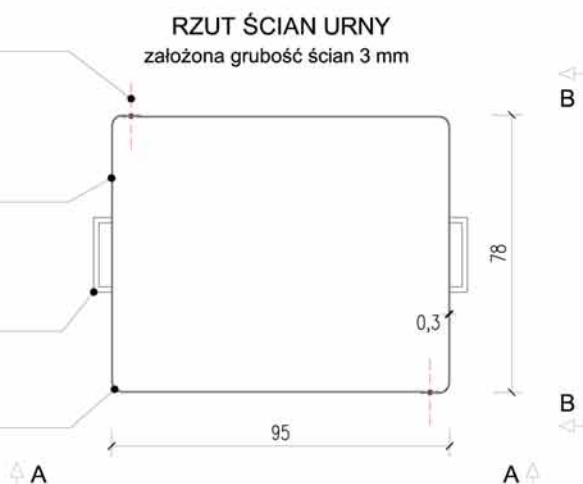

WZÓR

URNA WYBORCZA DLA OBWODU GŁOSOWANIA POWYŻEJ 750, W KTÓRYM LOKAL WYBORCZY DOSTOSOWANY JEST DO POTRZEB WYBORCÓW NIEPEŁNOSPRAWNYCH

Pojemność urny (odliczając grubości ścian) $V = 0,8 \text{ m}^3$, założona grubość ścian: 3 mm

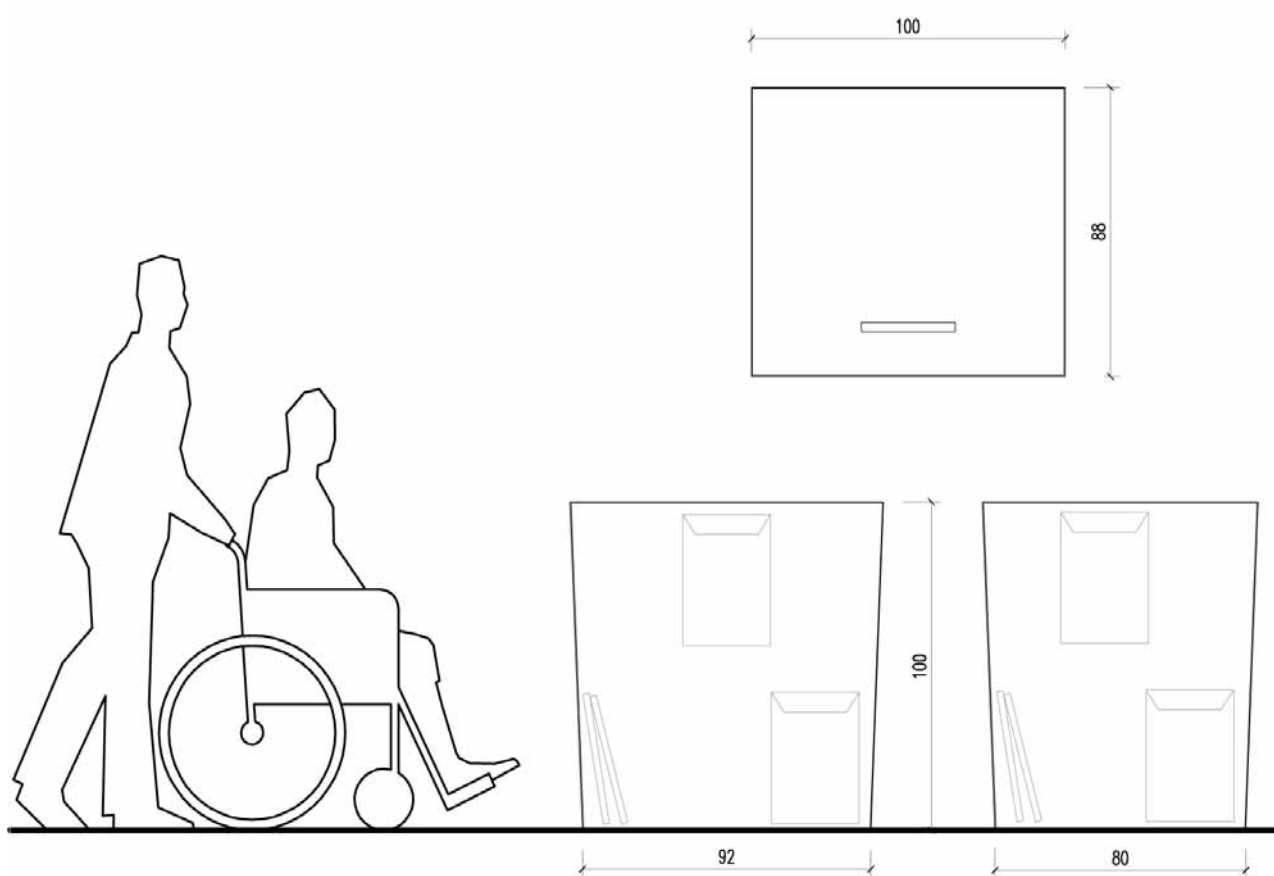

POKRYWA
monolit z poliwęglanu litego 3 mm,
uformowany pod wpływem wysokiej temperatury,
dokładna technologia formowania wg wytycznych
wykonawcy

UCHWYTY
meblowe, model do uzgodnienia,
montaż uchwytów do ścian do uzgodnienia
na etapie realizacji prototypu

NAKRĘTKA
model do uzgodnienia na etapie realizacji prototypu

KĄT UGIĘCIA KRAWĘDZI
dokładny kąt ugięcia poliwęglanu litego
do ustalenia na etapie realizacji prototypu

DNO
monolit z poliwęglanu litego 3 mm,
uformowany pod wpływem wysokiej temperatury,
dokładna technologia formowania wg wytycznych
wykonawcy

WIDOK URNY A-A

WIDOK URNY B-B

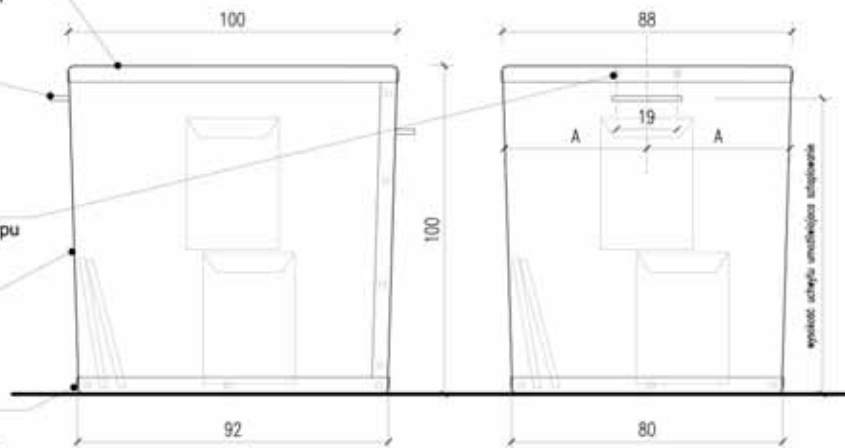

WIDOK POKRYWY URNY

OTWÓR WRZUTOWY
wycięty w poliwęglanie litym 3 mm,
oszlifowane krawędzie

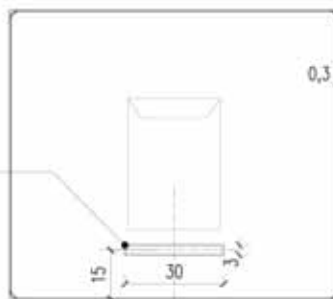

ŁĄCZENIE ŚCIAN
nity niklowane z powłoką srebrną,
dokładne parametry i sposób łączenia
do ustalenia na etapie realizacji prototypu

ŚCIANA URNY
poliwęglan lity transparentny 3 mm,
dokładne parametry materiału
do ustalenia na etapie realizacji prototypu

UCHWYTY
meblowe

KĄT UGIĘCIA KRAWĘDZI
dokładny kąt ugięcia poliwęglanu litego
do ustalenia na etapie realizacji prototypu

RZUT ŚCIAN URNY
założona grubość ścian 3 mm

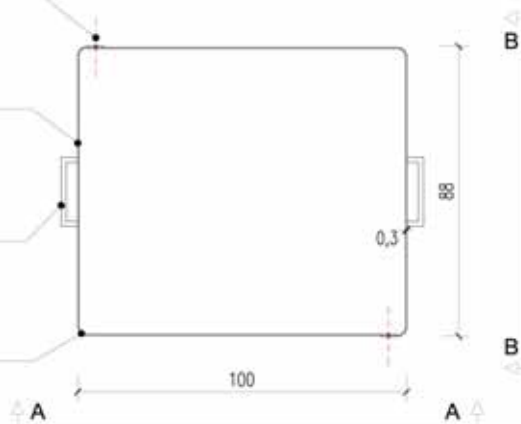

WZÓR
URNA WYBORCZA POMOCNICZA (PRZENOŚNA) DLA OBWODU GŁOSOWANIA
W ZAKŁADZIE OPIEKI ZDROWOTNEJ I W DOMU POMOCY SPOŁECZNEJ

Pojemność urny (odliczając grubości ścian) $V = 0,11 \text{ m}^3$, założona grubość ścian: 3 mm

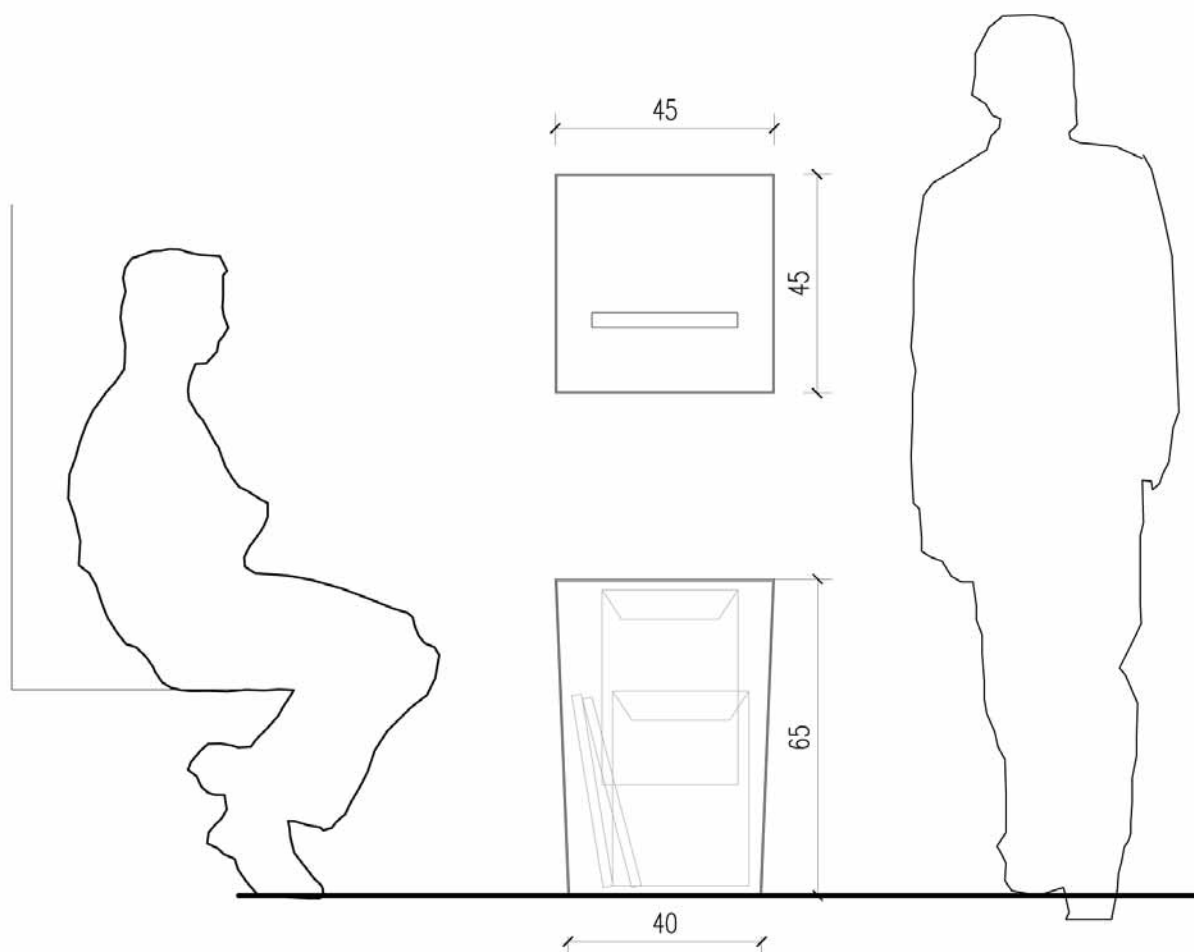

POKRYWA
monolit z poliwęglanu litego 3 mm,
uformowany pod wpływem wysokiej temperatury,
dokładna technologia formowania wg wytycznych
wykonawcy

UCHWYTY
meblowe, model do uzgodnienia,
montaż uchwytów do ścian do uzgodnienia
na etapie realizacji prototypu

NAKRĘTKA
model do uzgodnienia na etapie realizacji prototypu

KĄT UGIĘCIA KRAWĘDZI
dokładny kąt ugięcia poliwęglanu litego
do ustalenia na etapie realizacji prototypu

DNO
monolit z poliwęglanu litego 3 mm,
uformowany pod wpływem wysokiej temperatury,
dokładna technologia formowania wg wytycznych
wykonawcy

WIDOK URNY A-A

WIDOK URNY B-B

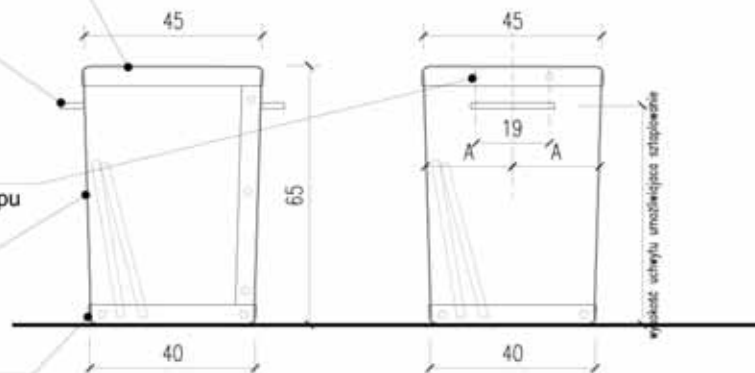

WIDOK POKRYWY URNY

OTWÓR WRZUTOWY
wycięty w poliwęglanie litym 3 mm,
oszlifowane krawędzie

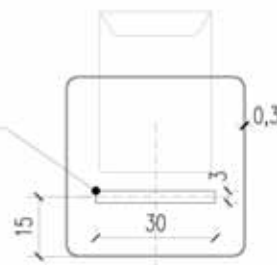

ŁĄCZENIE ŚCIAN
nity niklowane z powłoką srebrną,
dokładne parametry i sposób łączenia
do ustalenia na etapie realizacji prototypu

ŚCIANA URNY
poliwęglan lity transparentny 3 mm,
dokładne parametry materiału
do ustalenia na etapie realizacji prototypu

UCHWYTY
meblowe

KĄT UGIĘCIA KRAWĘDZI
dokładny kąt ugięcia poliwęglanu litego
do ustalenia na etapie realizacji prototypu

RZUT ŚCIAN URNY
założona grubość ścian 3 mm

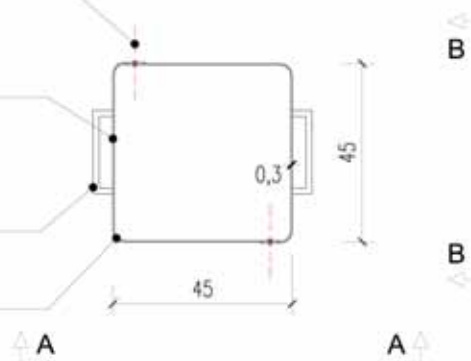

DETALE KONSTRUKCYJNE URN WYBORCZYCH

ŚCIANY URNY WYBORCZE

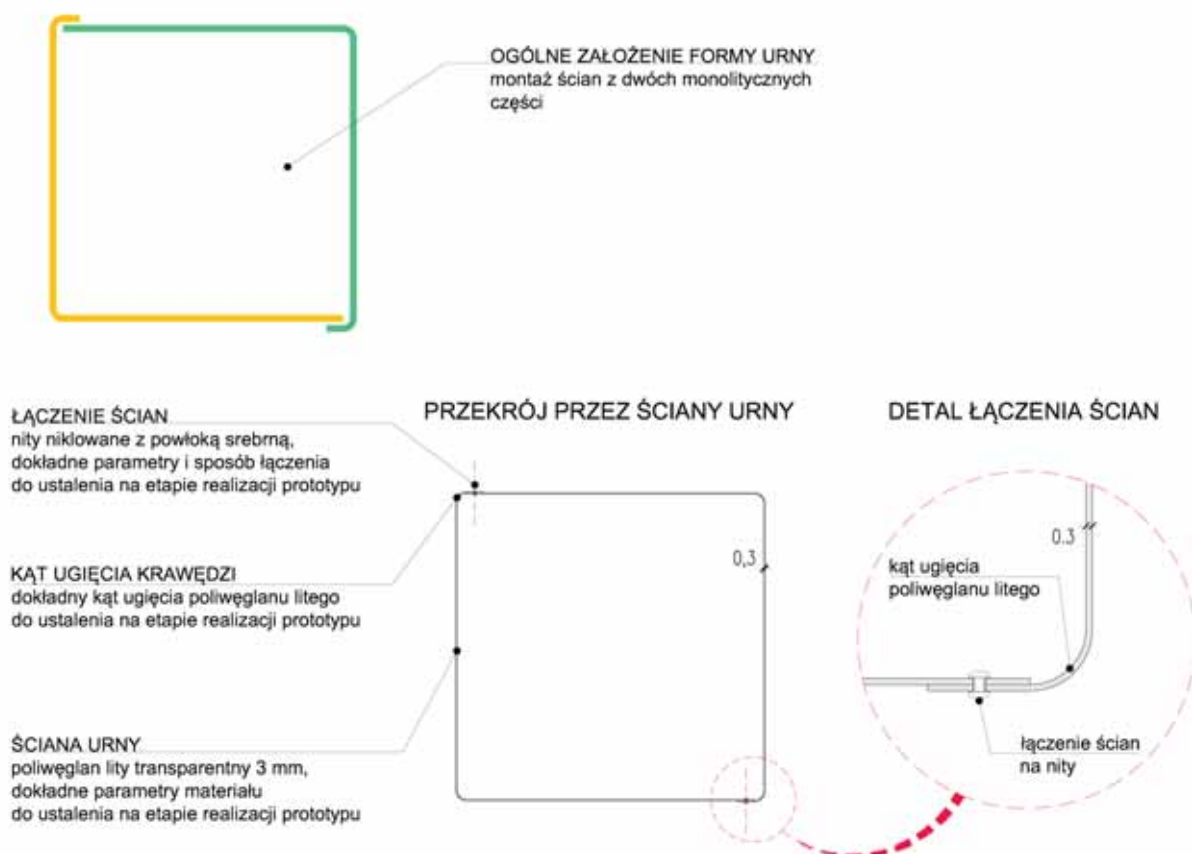

SPOSÓB ŁĄCZENIA ŚCIAN / AKSONOMETRIA (BEZ DNA I POKRYWY)

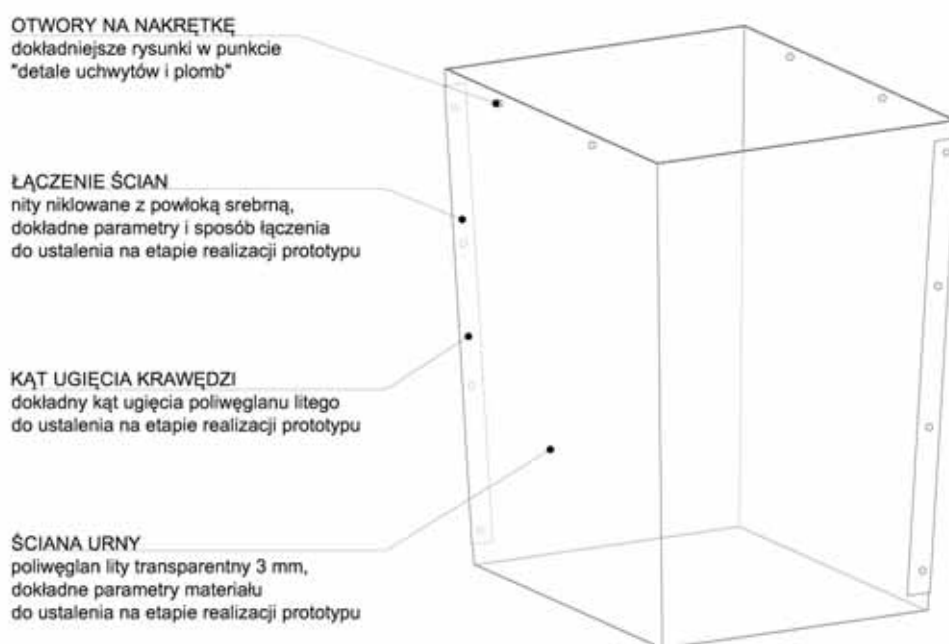

DNO URNY WYBORCZEJ

DNO / WIDOK Z GÓRY

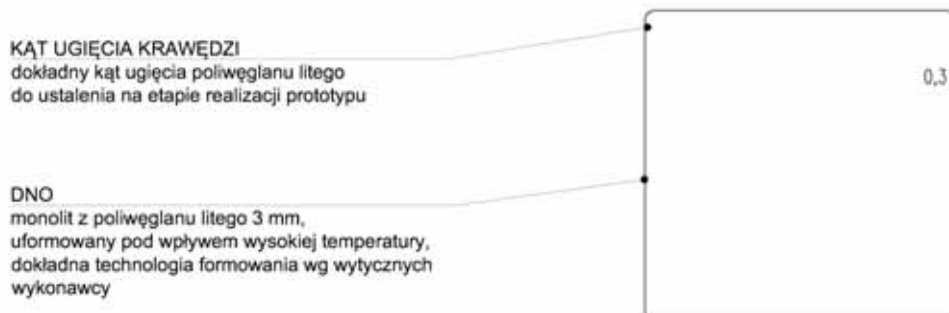

WIDOK DNA URNY

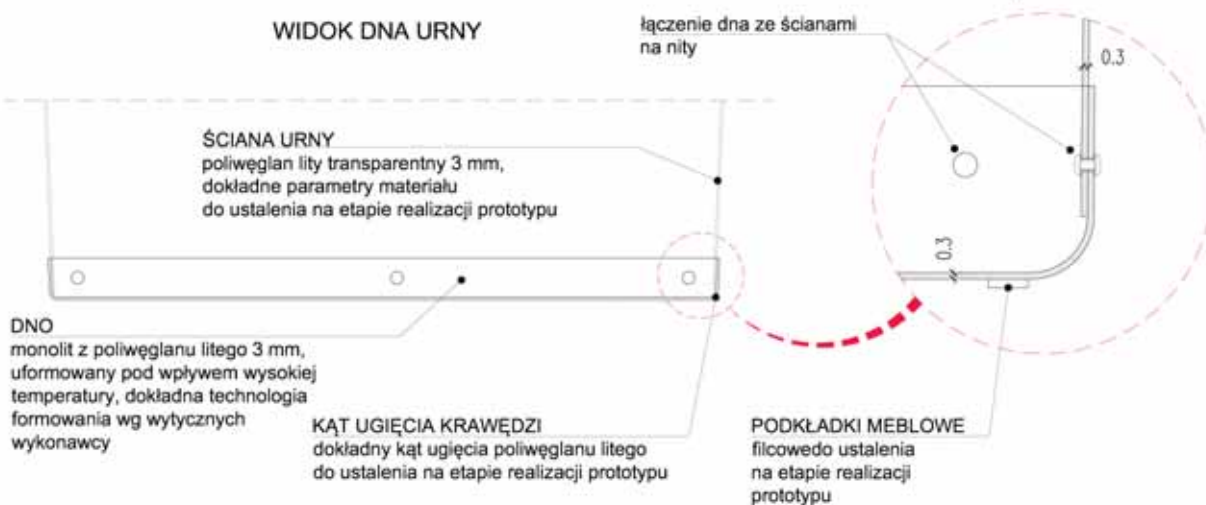

DETAL ŁĄCZENIA DNA

SPOSÓB ŁĄCZENIA DNA / AKSONOMETRIA

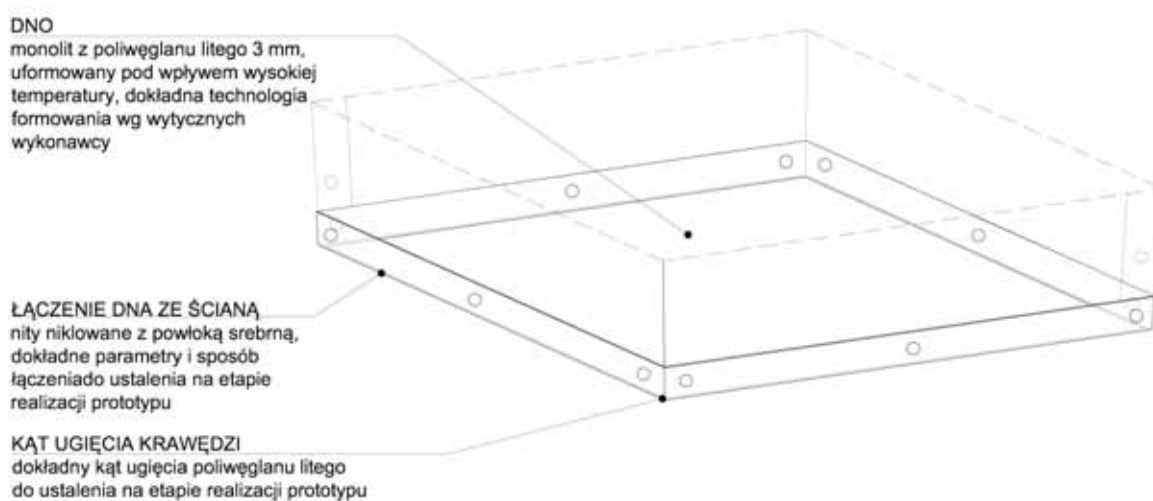

POKRYWA URNY WYBORCZEJ

POKRYWA / WIDOK Z GÓRY

KĄT UGIĘCIA KRAWĘDZI

dokładny kąt ugięcia poliwęglanu litego do ustalenia na etapie realizacji prototypu

POKRYWA

monolit z poliwęglanu litego 3 mm, uformowany pod wpływem wysokiej temperatury, dokładna technologia formowania wg wytycznych wykonawcy

OTWÓR WRZUTOWY

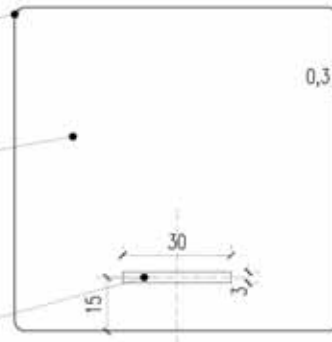

WIDOK POKRYWY URNY

POKRYWA

monolit z poliwęglanu litego 3 mm, uformowany pod wpływem wysokiej temperatury, dokładna technologia formowania wg wytycznych wykonawcy

ŚCIANA URNY

poliwęglan lity transparentny 3 mm, dokładne parametry materiału do ustalenia na etapie realizacji prototypu

DETAL POKRYWY

pokrywa z poliwęglanu litego

OTWÓR NA NAKRĘTKĘ NAGWINTOWANY

dokładniejsze rysunki w punkcie "detale uchwytów i plomb"

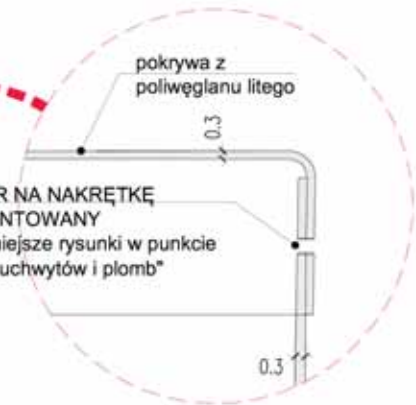

POKRYWA / AKSONOMETRIA

POKRYWA

monolit z poliwęglanu litego 3 mm, uformowany pod wpływem wysokiej temperatury, dokładna technologia formowania wg wytycznych wykonawcy

OTWÓR WRZUTOWY

KĄT UGIĘCIA KRAWĘDZI

dokładny kąt ugięcia poliwęglanu litego do ustalenia na etapie realizacji prototypu

OTWORY NA NAKRĘTKI

dokładniejsze rysunki w zakładce detale uchwytów i plomb

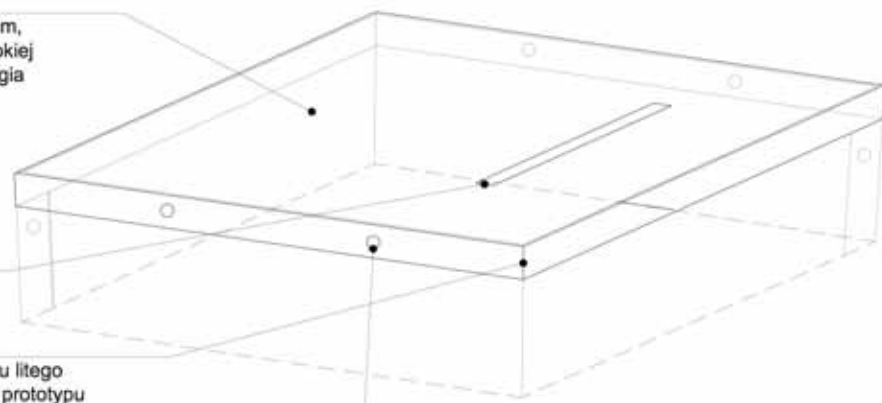

UCHWYTY, ZAMYKANIE POKRYWY / PLOMBY

ZAMYKANIE POKRYWY / PLOMBA

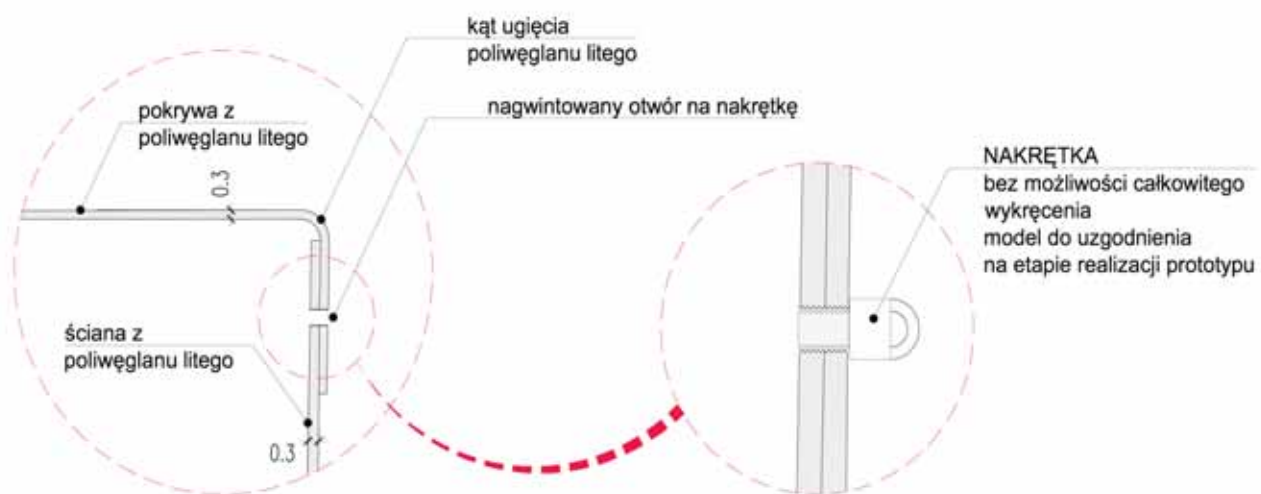

UCHWYTY / AKSONOMETRIA

UCHWYTY meblowe

RODZAJE UCHWYTÓW MEBLOWYCH

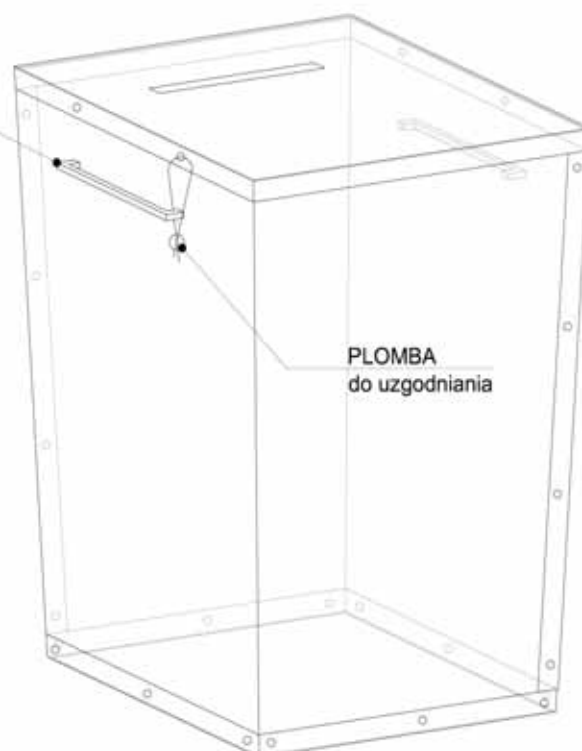

Uchwała Państwowej Komisji Wyborczej z dnia 11 kwietnia 2016 r. zmieniająca uchwałę w sprawie wzorów urn wyborczych

UCHWAŁA PAŃSTWOWEJ KOMISJI WYBORCZEJ

z dnia 11 kwietnia 2016 r.

zmieniająca uchwałę w sprawie wzorów urn wyborczych

Na podstawie art. 41a § 3 ustawy z dnia 5 stycznia 2011 r. — Kodeks wyborczy (Dz. U. Nr 21, poz. 112, z późn. zm.^[1]) Państwowa Komisja Wyborcza uchwała, co następuje:

§ 1. W załącznikach Nr 1-5 do uchwały Państwowej Komisji Wyborczej z dnia 21 marca 2016 r. w sprawie wzorów urn wyborczych (M.P. poz. 312), po wyrazach „monolit z poliwęglanu litego 3 mm, uformowany pod wpływem wysokiej temperatury” dodaje się wyrazy „albo wygięty na zimno”.

§ 2. Uchwała wchodzi w życie z dniem 1 lipca 2016 i podlega ogłoszeniu.

Przewodniczący Państwowej Komisji Wyborczej: *Wojciech Hermeliński*

[1] Zmiany wymienionej ustawy zostały ogłoszone w Dz. U. z 2011 r. Nr 26, poz. 134, Nr 94, poz. 550, Nr 102, poz. 588, Nr 134, poz. 777, Nr 147, poz. 881, Nr 149, poz. 889, Nr 171, poz. 1016 i Nr 217, poz. 1281, z 2012 r. poz. 849, 951 i 1529, z 2014 r. poz. 179, 180 i 1072 oraz z 2015 r. poz. 1043, 1044, 1045, 1923 i 2281.

**WYBRANE AKTY PRAWNE
REGULUJĄCE PROBLEMATYKĘ WYBORÓW I REFERENDÓW
obowiązujące na dzień 30 czerwca 2016 r.**

1. Konstytucja Rzeczypospolitej Polskiej z dnia 2 kwietnia 1997 r.
Dz. U. z 1997 r. Nr 78, poz. 483 z późn. zm.
2. Konwencja Ochrony Praw Człowieka i Podstawowych Wolności z dnia 20 marca 1952 r.
Dz. U. z 1995 r. Nr 36, poz. 175
3. Konwencja o prawach osób niepełnosprawnych z dnia 13 grudnia 2006 r.
Dz. U. z 2012 r. poz. 1169
4. Kodeks Dobrych Praktyk w Sprawach Wyborczych (Code of Good Practice in Electoral Matters)
CDL-AD (2002) 023
5. Kodeks Dobrych Praktyk w Sprawach Referendum (Code of Good Practice on Referendums)
CDL-AD (2007) 008

USTAWY WYBORCZE I REFERENDALNE

6. Ustawa z dnia 5 stycznia 2011 r. - Kodeks wyborczy.
Dz. U. z 2011 r., Nr 21, poz. 112, z późn. zm.
7. Ustawa z dnia 5 stycznia 2011 r. – Przepisy wprowadzające ustawę Kodeks wyborczy.
Dz. U. z 2011 r., Nr 21, poz. 113, z późn. zm.
8. Ustawa z dnia 14 marca 2003 r. o referendum ogólnokrajowym.
t. j. Dz.U. z 2015 r., poz. 318
9. Ustawa z dnia 15 września 2000 r. o referendum lokalnym.
t. j. Dz. U. z 2016 r., poz. 400
10. Ustawa z dnia 8 marca 1990 r. o samorządzie gminnym.
t. j. Dz. U. z 2016 r., poz. 446
11. Ustawa z dnia 5 czerwca 1998 r. o samorządzie powiatowym.
t. j. Dz. U. z 2015 r., poz. 1445
12. Ustawa z dnia 5 czerwca 1998 r. o samorządzie województwa.
t. j. Dz. U. z 2016 r., poz. 486

13. Ustawa z dnia 27 czerwca 1997 r. o partiach politycznych.
t. j. Dz. U. z 2011 r., Nr 155, poz. 924, z późn. zm.

14. Ustawa z dnia 14 lipca 1983 r. o narodowym zasobie archiwalnym i archiwach.
t. j. Dz. U. z 2015 r., poz. 1446, z późn. zm.

15. Ustawa z dnia 24 kwietnia 2003 r. o działalności pożytku publicznego i o wolontariacie.
t. j. Dz. U. z 2016 r., poz. 239, z późn. zm.

16. Ustawa z dnia 23 listopada 2012 r. Prawo pocztowe.
Dz. U. z 2012 r., poz. 1529, z późn. zm.

17. Ustawa z dnia 27 sierpnia 2009 r. o finansach publicznych.
t. j. Dz. U. z 2013 r., poz. 885, z późn. zm.

PRZEPISY WYKONAWCZE

I. REJESTR I SPIS WYBORCÓW

18. Rozporządzenie Ministra Spraw Wewnętrznych i Administracji z dnia 27 lipca 2011 r. w sprawie rejestru wyborców oraz trybu przekazywania przez Rzeczpospolitą Polską innym państwom członkowskim Unii Europejskiej danych zawartych w tym rejestrze.
Dz. U. z 2011 r., Nr 158, poz. 941, z późn. zm.

19. Rozporządzenie Ministra Spraw Wewnętrznych i Administracji z dnia 27 lipca 2011 r. w sprawie zapewnienia Państwowej Komisji Wyborczej wykonywania zadań związanych z nadzorem nad prowadzeniem rejestru wyborców i sporządzaniem spisów wyborców.
Dz. U. z 2011 r., Nr 158, poz. 943

20. Rozporządzenie Ministra Sprawiedliwości z dnia 31 sierpnia 2011 r. w sprawie zawiadamiania gmin o osobach pozbawionych prawa wybierania.
Dz. U. z 2011 r., Nr 184, poz. 1091

21. Rozporządzenie Ministra Spraw Wewnętrznych z dnia 29 grudnia 2014 r. w sprawie spisu wyborców.
Dz. U. z 2015 r., poz. 5

22. Rozporządzenie Ministra Spraw Zagranicznych z dnia 13 marca 2015 r. w sprawie spisu wyborców przebywających za granicą.
Dz. U. z 2015 r., poz. 384

23. Rozporządzenie Ministra Infrastruktury i Rozwoju z dnia 21 kwietnia 2015 r. w sprawie spisu wyborców dla obwodów głosowania utworzonych na polskich statkach morskich.
Dz. U. z 2015 r., poz. 586

24. Rozporządzenie Ministra Administracji i Cyfryzacji z dnia 29 lipca 2015 r. w sprawie spisu osób uprawnionych do udziału w referendum ogólnokrajowym.

Dz. U. z 2015 r., poz. 1086

25. Rozporządzenie Ministra Spraw Zagranicznych z dnia 29 lipca 2015 r. w sprawie spisu osób uprawnionych do udziału w referendum przebywających za granicą.

Dz. U. z 2015 r., poz. 1099

26. Rozporządzenie Ministra Infrastruktury z dnia 30 kwietnia 2003 r. w sprawie sposobu sporządzania i aktualizacji spisu osób uprawnionych do udziału w referendum ogólnokrajowym dla obwodów głosowania utworzonych na polskich statkach morskich.

Dz. U. z 2003 r., Nr 74, poz. 669, z późn. zm.

II. OBWODY GŁOSOWANIA I LOKALE WYBORCZE

27. Rozporządzenie Ministra Spraw Zagranicznych z dnia 27 marca 2015 r. w sprawie utworzenia obwodów głosowania w wyborach Prezydenta Rzeczypospolitej Polskiej dla obywateli polskich przebywających za granicą.

Dz. U. z 2015 r., poz. 471

28. Rozporządzenie Ministra Spraw Zagranicznych z dnia 22 września 2015 r. w sprawie utworzenia obwodów głosowania w wyborach do Sejmu i Senatu Rzeczypospolitej Polskiej dla obywateli polskich przebywających za granicą.

Dz. U. z 2015 r., poz. 1459

29. Rozporządzenie Ministra Spraw Zagranicznych z dnia 16 kwietnia 2014 r. w sprawie utworzenia obwodów głosowania w wyborach do Parlamentu Europejskiego w Rzeczypospolitej Polskiej dla obywateli polskich przebywających za granicą.

Dz. U. z 2014 r., poz. 509 z późn. zm.

30. Rozporządzenie Ministra Spraw Zagranicznych z dnia 7 sierpnia 2015 r. w sprawie utworzenia obwodów głosowania w referendum ogólnokrajowym dla obywateli polskich przebywających za granicą.

Dz. U. z 2015 r., poz. 1145

31. Rozporządzenie Ministra Infrastruktury z dnia 29 lipca 2011 r. w sprawie lokali obwodowych komisji wyborczych dostosowanych do potrzeb wyborców niepełnosprawnych.

Dz. U. z 2011 r., Nr 158, poz. 938

32. Rozporządzenie Ministra Spraw Wewnętrznych i Administracji z dnia 15 lipca 2011 r. w sprawie szczegółowych wymagań w zakresie ochrony lokali obwodowych komisji wyborczych w czasie przerwy w głosowaniu.

Dz. U. z 2011 r., Nr 158, poz. 939

33. Rozporządzenie Ministra Spraw Wewnętrznych z dnia 28 sierpnia 2014 r. w sprawie szczegółowych wymagań w zakresie ochrony lokali obwodowych komisji wyborczych w czasie przerwy w głosowaniu spowodowanej nadzwyczajnymi wydarzeniami.

Dz. U. z 2014 r., poz. 1152

34. Rozporządzenie Ministra Spraw Zagranicznych z dnia 23 lutego 2015 r. w sprawie szczególnych wymagań oraz obowiązków konsula w zakresie ochrony lokalu wyborczego w czasie przerwy w głosowaniu.

Dz. U. z 2015 r., poz. 292

35. Rozporządzenie Ministra Infrastruktury i Rozwoju z dnia 21 kwietnia 2015 r. w sprawie szczególnych wymagań oraz obowiązków kapitana polskiego statku morskiego w zakresie ochrony lokalu wyborczego w czasie przerwy w głosowaniu spowodowanej nadzwyczajnymi wydarzeniami.

Dz. U. z 2015 r., poz. 576

36. Rozporządzenie Ministra Spraw Wewnętrznych i Administracji z dnia 30 kwietnia 2003 r. w sprawie ochrony lokali obwodowych komisji do spraw referendum ogólnokrajowego w czasie przerwy w głosowaniu.

Dz. U. z 2003 r., Nr 75, poz. 677

37. Uchwała Państwowej Komisji Wyborczej z dnia 21 marca 2016 r. w sprawie wzorów urn wyborczych

M. P. z 2016 r., poz. 312, z późn. zm.

III. ORGANY WYBORCZE I REFERENDALNE

38. Uchwała Państwowej Komisji Wyborczej z dnia 21 marca 2011 r. w sprawie regulaminu Państwowej Komisji Wyborczej.

M. P. z 2011 r., Nr 26, poz. 286, z późn. zm.

39. Uchwała Państwowej Komisji Wyborczej z dnia 17 lutego 2014 r. w sprawie określenia właściwości terytorialnej komisarzy wyborczych, właściwości rzeczowej w zakresie wykonywania czynności o charakterze ogólnowojezdycznym oraz trybu pracy komisarzy wyborczych.

M. P. z 2014 r., poz. 185

40. Uchwała Państwowej Komisji Wyborczej z dnia 11 kwietnia 2011 r. w sprawie powoływania obwodowych komisji wyborczych w obwodach głosowania utworzonych w kraju, w wyborach do Sejmu Rzeczypospolitej Polskiej i do Senatu Rzeczypospolitej Polskiej, Prezydenta Rzeczypospolitej Polskiej oraz do Parlamentu Europejskiego w Rzeczypospolitej Polskiej.

M. P. z 2011 r., Nr 30, poz. 345, z późn. zm.

41. Uchwała Państwowej Komisji Wyborczej z dnia 16 września 2015 r. w sprawie trybu i terminu powoływania obwodowych komisji wyborczych w obwodach głosowania utworzonych za granicą.

M. P. z 2015 r., poz. 927

42. Uchwała Państwowej Komisji Wyborczej z dnia 16 września 2015 r. w sprawie trybu i terminu powoływania obwodowych komisji wyborczych w obwodach głosowania utworzonych na polskich statkach morskich.

M. P. z 2015 r., poz. 926

43. Rozporządzenie Ministra Spraw Wewnętrznych i Administracji z dnia 30 kwietnia 2003 r. w sprawie sposobu zgłaszania kandydatów do obwodowych komisji do spraw referendum w referendum ogólnokrajowym oraz powoływania komisji.

Dz. U. z 2003 r., Nr 74, poz. 671, z późn. zm.

44. Uchwała Państwowej Komisji Wyborczej z dnia 6 lipca 2015 r. w sprawie trybu i terminu powoływania obwodowych komisji do spraw referendum w obwodach głosowania utworzonych za granicą w referendum ogólnokrajowym.
M. P. z 2015 r., poz. 633
45. Uchwała Państwowej Komisji Wyborczej z dnia 6 lipca 2015 r. w sprawie trybu i terminu powoływania obwodowych komisji do spraw referendum w obwodach głosowania utworzonych na polskich statkach morskich w referendum ogólnokrajowym.
M. P. z 2015 r., poz. 632
46. Uchwała Państwowej Komisji Wyborczej z dnia 25 sierpnia 2014 r. w sprawie sposobu zgłaszania kandydatów na członków komisji wyborczych, wzoru zgłoszenia oraz zasad powoływania terytorialnych komisji wyborczych i obwodowych komisji wyborczych w wyborach do rad gmin, rad powiatów, sejmików województw i rad dzielnic m.st. Warszawy oraz w wyborach wójtów, burmistrzów i prezydentów miast.
M. P. z 2014 r., poz. 783
47. Uchwała Państwowej Komisji Wyborczej z dnia 9 lutego 2015 r. w sprawie regulaminów okręgowych i obwodowych komisji wyborczych powołanych do przeprowadzenia wyborów Prezydenta Rzeczypospolitej Polskiej.
M. P. z 2015 r., poz. 227
48. Uchwała Państwowej Komisji Wyborczej z dnia 3 września 2015 r. w sprawie regulaminów okręgowych i obwodowych komisji wyborczych powołanych do przeprowadzenia wyborów do Sejmu Rzeczypospolitej Polskiej i do Senatu Rzeczypospolitej Polskiej.
M. P. z 2015 r., poz. 830
49. Uchwała Państwowej Komisji Wyborczej z dnia 27 stycznia 2014 r. w sprawie regulaminów okręgowych, rejonowych i obwodowych komisji wyborczych powołanych do przeprowadzenia wyborów do Parlamentu Europejskiego w Rzeczypospolitej Polskiej.
M. P. z 2014 r., poz. 133
50. Uchwała Państwowej Komisji Wyborczej z dnia 25 sierpnia 2014 r. w sprawie regulaminów terytorialnych i obwodowych komisji wyborczych powołanych do przeprowadzenia wyborów do rad gmin, rad powiatów, sejmików województw i rad dzielnic m. st. Warszawy oraz wyborów wójtów, burmistrzów i prezydentów miast.
M. P. z 2014 r., poz. 789
51. Uchwała Państwowej Komisji Wyborczej z dnia 6 lipca 2015 r. w sprawie regulaminu obwodowych komisji do spraw referendum powołanych do przeprowadzenia referendum ogólnokrajowego.
M. P. z 2015 r., poz. 631
52. Uchwała Państwowej Komisji Wyborczej z dnia 23 lutego 2015 r. w sprawie wzorów pieczęci komisji wyborczych powoływanych w wyborach Prezydenta Rzeczypospolitej Polskiej.
M. P. z 2015 r., poz. 254
53. Uchwała Państwowej Komisji Wyborczej z dnia 9 maja 2011 r. w sprawie wzorów pieczęci okręgowych i obwodowych komisji wyborczych powołanych w celu przeprowadzenia wyborów do Sejmu Rzeczypospolitej Polskiej i do Senatu Rzeczypospolitej Polskiej.
M. P. z 2011 r., Nr 35, poz. 416, z późn. zm.

54. Uchwała Państwowej Komisji Wyborczej z dnia 27 stycznia 2014 r. w sprawie wzorów pieczęci komisji wyborczych powoływanych w wyborach do Parlamentu Europejskiego.
M. P. z 2014 r., poz. 129

55. Uchwała Państwowej Komisji Wyborczej z dnia 11 sierpnia 2014 r. w sprawie wzorów pieczęci komisji wyborczych powoływanych w wyborach do organów jednostek samorządu terytorialnego
M. P. z 2014 r., poz. 686

56. Uchwała Państwowej Komisji Wyborczej z dnia 17 kwietnia 2003 r. w sprawie wzorów pieczęci obwodowych komisji do spraw referendum, powołanych do przeprowadzenia referendum ogólnokrajowego.
M. P. z 2003 r. Nr 20, poz. 304

57. Uchwała Państwowej Komisji Wyborczej z dnia 14 marca 2011 r. w sprawie należności pieniężnych przysługujących członkom komisji wyborczych i osobom powołanym w skład inspekcji w wyborach do Sejmu Rzeczypospolitej Polskiej i do Senatu Rzeczypospolitej Polskiej, Prezydenta Rzeczypospolitej Polskiej i Parlamentu Europejskiego oraz sposobu dokumentowania dni zwolnienia od pracy.
M. P. z 2011 r., Nr 23, poz. 252

58. Uchwała Państwowej Komisji Wyborczej z dnia 28 lipca 2014 r. w sprawie należności pieniężnych przysługujących członkom komisji wyborczych i osobom powołanym w skład inspekcji w wyborach do organów jednostek samorządu terytorialnego.
M. P. z 2014 r., poz. 651

59. Rozporządzenie Ministra Spraw Wewnętrznych i Administracji z dnia 30 kwietnia 2003 r. w sprawie należności pieniężnych przysługujących członkom obwodowych komisji do spraw referendum w referendum ogólnokrajowym oraz trybu udzielania im dni wolnych od pracy.
Dz. U. z 2003 r., Nr 75, poz. 676 z późn. zm.

60. Uchwała Państwowej Komisji Wyborczej z dnia 27 stycznia 2014 r. w sprawie określenia obszarów okręgów wyborczych, na których w wyborach do Parlamentu Europejskiego w Rzeczypospolitej Polskiej okręgowe komisje wyborcze wykonują zadania rejonowych komisji wyborczych, oraz określenia właściwości miejscowej rejonowych komisji wyborczych, ich numerów i siedzib.
M. P. z 2014 r., poz. 128

IV. GŁOSOWANIE KORESPONDENCYJNE I PRZEZ PEŁNOMOCNIKA

61. Rozporządzenie Ministra Administracji i Cyfryzacji z dnia 21 stycznia 2015 r. w sprawie przesyłek w głosowaniu korespondencyjnym w kraju.
Dz. U. z 2015 r., poz. 131

62. Rozporządzenie Ministra Spraw Zagranicznych z dnia 22 września 2015 r. w sprawie przesyłek w głosowaniu korespondencyjnym za granicą.
Dz. U. z 2015 r., poz. 1458

63. Rozporządzenie Ministra Administracji i Cyfryzacji z dnia 20 stycznia 2015 r. w sprawie sposobu prowadzenia oraz aktualizacji wykazu pakietów wyborczych.
Dz. U. z 2015 r., poz. 120

64. Rozporządzenie Ministra Spraw Zagranicznych z dnia 23 lutego 2015 r. w sprawie wykazu pakietów wyborczych w głosowaniu korespondencyjnym za granicą.
Dz. U. z 2015 r., poz. 293

65. Rozporządzenie Ministra Administracji i Cyfryzacji z dnia 20 stycznia 2015 r. w sprawie trybu odbierania oraz przechowywania kopert zwrotnych dostarczonych przez wyborcę do urzędu gminy przed dniem głosowania.

Dz. U. z 2015 r., poz. 119

66. Uchwała Państwowej Komisji Wyborczej z dnia 22 grudnia 2014 r. w sprawie sposobu postępowania z kopertami zwrotnymi i pakietami wyborczymi w głosowaniu korespondencyjnym w kraju.

M. P. z 2015 r., poz. 37

67. Uchwała Państwowej Komisji Wyborczej z dnia 27 marca 2015 r. w sprawie sposobu postępowania z kopertami zwrotnymi i pakietami wyborczymi w głosowaniu korespondencyjnym za granicą.

M. P. z 2015 r., poz. 328

68. Uchwała Państwowej Komisji Wyborczej z dnia 9 lutego 2015 r. w sprawie określenia wzoru i rozmiaru koperty na pakiet wyborczy, koperty zwrotnej, koperty na kartę do głosowania, oświadczenia o osobistym i tajnym oddaniu głosu oraz instrukcji głosowania korespondencyjnego.

M. P. z 2015 r., poz. 211, z późn. zm.

69. Uchwała Państwowej Komisji Wyborczej z dnia 24 lutego 2014 r. w sprawie warunków technicznych głosowania korespondencyjnego w obwodach głosowania utworzonych za granicą w wyborach do Parlamentu Europejskiego.

M. P. z 2014 r., poz. 194

70. Uchwała Państwowej Komisji Wyborczej z dnia 29 czerwca 2015 r. w sprawie określenia wzoru i rozmiaru koperty na pakiet referendalny, koperty zwrotnej, koperty na kartę do głosowania, oświadczenia o osobistym i tajnym oddaniu głosu oraz instrukcji głosowania korespondencyjnego w referendum ogólnokrajowym.

M. P. z 2015 r., poz. 618

71. Rozporządzenie Ministra Spraw Wewnętrznych i Administracji z dnia 28 lipca 2011 r. w sprawie sporządzenia aktu pełnomocnictwa do głosowania w wyborach: do Sejmu Rzeczypospolitej Polskiej i do Senatu Rzeczypospolitej Polskiej, Prezydenta Rzeczypospolitej Polskiej, do Parlamentu Europejskiego w Rzeczypospolitej Polskiej, do organów stanowiących jednostek samorządu terytorialnego oraz wójtów, burmistrzów i prezydentów miast.

Dz. U. z 2011 r., Nr 158, poz. 936 z późn. zm.

V. KAMPANIA WYBORCZA

72. Rozporządzenie Krajowej Rady Radiofonii i Telewizji z dnia 12 lipca 2011 r. w sprawie zasad i sposobu łącznego prowadzenia kampanii wyborczej w programach radiowych i telewizyjnych przez komitety wyborcze uprawnione do rozpowszechniania audycji wyborczych w wyborach do Sejmu i do Senatu Rzeczypospolitej Polskiej.

Dz. U. z 2011 r., Nr 154 poz. 917

73. Rozporządzenie Krajowej Rady Radiofonii i Telewizji z dnia 12 lipca 2011 r. w sprawie trybu postępowania w sprawach nieodpłatnego przedstawiania w programach publicznych nadawców radiowych i telewizyjnych informacji, wyjaśnień i komunikatów Państwowej Komisji Wyborczej oraz komisarzy wyborczych związanych z zarządzonymi wyborami oraz obowiązującymi w danych wyborach przepisami prawnymi.

Dz. U. z 2011 r., Nr 154, poz. 916

74. Rozporządzenie Krajowej Rady Radiofonii i Telewizji z dnia 12 lipca 2011 r. w sprawie czasu oraz ramowego podziału czasu przeznaczanego na rozpowszechnianie nieodpłatnie audycji wyborczych, trybu postępowania dotyczącego podziału czasu, zakresu rejestracji oraz sposobu przygotowania i emisji audycji wyborczych w programach publicznej radiofonii i telewizji.

Dz. U. z 2011 r., Nr 154, poz. 915 z późn. zm.

75. Rozporządzenie Krajowej Rady Radiofonii i Telewizji z dnia 6 lipca 2011 r. w sprawie szczegółowych zasad i trybu przeprowadzania debat przez Telewizję Polską Spółkę Akcyjną.

Dz. U. z 2011 r., Nr 146 poz. 878

76. Rozporządzenie Ministra Finansów z dnia 12 września 2011 r. w sprawie rejestru zaciągniętych kredytów oraz rejestru wpłat, prowadzonych przez komitety wyborcze.

Dz. U. z 2011 r. Nr 193, poz. 1144

77. Rozporządzenie Ministra Finansów z dnia 19 września 2011 r. w sprawie sprawozdania finansowego komitetu wyborczego.

Dz. U. z 2011 r., Nr 198, poz. 1173

78. Rozporządzenie Ministra Finansów z dnia 19 lutego 2014 r. w sprawie łącznego sprawozdania finansowego komitetu wyborczego, który zarejestrował kandydata na wójta, burmistrza albo prezydenta miasta.

Dz. U. z 2014 r., poz. 280

VI. KARTY DO GŁOSOWANIA

79. Uchwała Państwowej Komisji Wyborczej z dnia 26 stycznia 2015 r. w sprawie wzorów kart do głosowania oraz nakładek na karty do głosowania sporządzonych w alfabecie Braille'a, w wyborach Prezydenta Rzeczypospolitej Polskiej w 2015 r.

M. P. z 2015 r., poz. 154

80. Uchwała Państwowej Komisji Wyborczej z dnia 26 stycznia 2015 r. w sprawie wzorów kart do głosowania dla obwodów głosowania utworzonych za granicą i na polskich statkach morskich w wyborach Prezydenta Rzeczypospolitej Polskiej w 2015 r.

M. P. z 2015 r., poz. 153

81. Uchwała Państwowej Komisji Wyborczej z dnia 9 czerwca 2015 r. w sprawie wzorów kart do głosowania oraz nakładek na karty do głosowania sporządzonych w alfabecie Braille'a, w wyborach do Sejmu Rzeczypospolitej Polskiej i do Senatu Rzeczypospolitej Polskiej dla obwodów głosowania utworzonych w kraju.

M. P. z 2015 r., poz. 538

82. Uchwała Państwowej Komisji Wyborczej z dnia 3 września 2015 r. w sprawie wzorów kart do głosowania w wyborach do Sejmu Rzeczypospolitej Polskiej i do Senatu Rzeczypospolitej Polskiej dla obwodów głosowania utworzonych za granicą i na polskich statkach morskich.

M. P. z 2015 r., poz. 846

83. Uchwała Państwowej Komisji Wyborczej z dnia 20 stycznia 2014 r. w sprawie wzorów kart do głosowania oraz nakładek na karty do głosowania sporządzonych w alfabecie Braille'a, w wyborach do Parlamentu Europejskiego dla obwodów głosowania utworzonych w kraju.

M. P. z 2014 r., poz. 120

84. Uchwała Państwowej Komisji Wyborczej z dnia 3 lutego 2014 r. w sprawie wzorów kart do głosowania w wyborach do Parlamentu Europejskiego dla obwodów głosowania utworzonych za granicą i na polskich statkach morskich.

M. P. z 2014 r., poz. 139

85. Uchwała Państwowej Komisji Wyborczej z dnia 11 sierpnia 2014 r. w sprawie wzorów kart do głosowania oraz nakładek na karty do głosowania sporządzonych w alfabecie Braille'a, w wyborach do rad gmin, rad powiatów, sejmików województw i rad dzielnic m. st. Warszawy oraz w wyborach wójtów, burmistrzów i prezydentów miast.

M. P. z 2014 r., poz. 734, z późn. zm.

86. Uchwała Państwowej Komisji Wyborczej z dnia 8 września 2014 r. w sprawie wytycznych dla terytorialnych komisji wyborczych w sprawie sposobu zapisu nazwisk i imion kandydatów oraz skrótów nazw komitetów wyborczych na obwieszczeniach i kartach do głosowania.

M. P. z 2014 r., poz. 807

VII. WZORY PROTOKOŁÓW, ZAŚWIADCZEŃ I INFORMACJI

87. Uchwała Państwowej Komisji Wyborczej z dnia 26 stycznia 2015 r. w sprawie wzorów protokołów głosowania i protokołu o wynikach głosowania stosowanych w wyborach Prezydenta Rzeczypospolitej Polskiej w 2015 r.

M. P. z 2015 r., poz. 159

88. Uchwała Państwowej Komisji Wyborczej z dnia 23 lutego 2015 r. w sprawie ustalenia wzorów informacji o sposobie głosowania i warunkach ważności głosu w wyborach Prezydenta Rzeczypospolitej Polskiej.

M. P. z 2015 r., poz. 253

89. Uchwała Państwowej Komisji Wyborczej z dnia 20 lipca 2015 r. w sprawie wzorów protokołów głosowania i protokołów z wyborów stosowanych w wyborach do Sejmu Rzeczypospolitej Polskiej i do Senatu Rzeczypospolitej Polskiej.

M. P. z 2015 r., poz. 746

90. Uchwała Państwowej Komisji Wyborczej z dnia 20 lipca 2015 r. w sprawie wzorów potwierdzenia zgłoszenia listy kandydatów na posłów i protokołu rejestracji listy kandydatów na posłów oraz potwierdzenia zgłoszenia kandydata na senatora i protokołu rejestracji kandydata na senatora.

M. P. z 2015 r., poz. 698

91. Uchwała Państwowej Komisji Wyborczej z dnia 16 września 2015 r. w sprawie ustalenia wzorów informacji o sposobie głosowania stosowanej w wyborach do Sejmu Rzeczypospolitej Polskiej i do Senatu Rzeczypospolitej Polskiej.

M. P. z 2015 r., poz. 908

92. Uchwała Państwowej Komisji Wyborczej z dnia 27 stycznia 2014 r. w sprawie wzorów protokołów głosowania stosowanych w wyborach do Parlamentu Europejskiego w Rzeczypospolitej Polskiej.

M. P. z 2014 r., poz. 144

93. Uchwała Państwowej Komisji Wyborczej z dnia 17 marca 2014 r. w sprawie wzorów potwierdzenia zgłoszenia listy kandydatów na posłów do Parlamentu Europejskiego i protokołu rejestracji listy kandydatów na posłów do Parlamentu Europejskiego.

M. P. z 2014 r., poz. 244

94. Uchwała Państwowej Komisji Wyborczej z dnia 17 lutego 2014 r. w sprawie ustalenia wzoru informacji o sposobie głosowania oraz warunkach ważności głosu stosowanej w wyborach do Parlamentu Europejskiego.

M. P. z 2014 r., poz. 180

95. Uchwała Państwowej Komisji Wyborczej z dnia 9 marca 2015 r. w sprawie wzoru zaświadczenia dla mężów zaufania do obwodowych komisji wyborczych w wyborach do Sejmu Rzeczypospolitej Polskiej i do Senatu Rzeczypospolitej Polskiej, w wyborach Prezydenta Rzeczypospolitej Polskiej oraz w wyborach do Parlamentu Europejskiego w Rzeczypospolitej Polskiej.

M. P. z 2015 r., poz. 278

96. Uchwała Państwowej Komisji Wyborczej z dnia 6 października 2014 r. w sprawie ustalenia wzorów protokołów, zestawień i zaświadczeń o wyborze sporządzanych przez terytorialne komisje wyborcze w wyborach do rad gmin, rad powiatów, sejmików województw i rad dzielnic m.st. Warszawy oraz w wyborach wójtów, burmistrzów i prezydentów miast.

M. P. z 2014 r., poz. 933, z późn. zm.

97. Uchwała Państwowej Komisji Wyborczej z dnia 1 września 2014 r. w sprawie ustalenia wzorów protokołów sporządzanych przez obwodowe komisje wyborcze w wyborach do rad gmin, rad powiatów, sejmików województw i rad dzielnic m.st. Warszawy oraz w wyborach wójtów, burmistrzów i prezydentów miast.

M. P. z 2014 r., poz. 882, z późn. zm.

98. Uchwała Państwowej Komisji Wyborczej z dnia 1 września 2014 r. w sprawie ustalenia wzorów potwierdzeń zgłoszenia do rejestracji listy kandydatów na radnych i wzorów protokołów rejestracji listy kandydatów na radnych oraz wzoru potwierdzenia zgłoszenia do rejestracji kandydata na wójta, burmistrza i prezydenta miasta i wzoru protokołu rejestracji kandydata na wójta, burmistrza i prezydenta miasta.

M. P. z 2014 r., poz. 836

99. Uchwała Państwowej Komisji Wyborczej z dnia 4 sierpnia 2014 r. w sprawie ustalenia wzorów wydawanych przez komisarzy wyborczych potwierdzeń złożenia zawiadomienia o utworzeniu komitetu wyborczego w wyborach do rad gmin, rad powiatów i sejmików województw.

M. P. z 2014 r., poz. 674

100. Uchwała Państwowej Komisji Wyborczej z dnia 6 października 2014 r. w sprawie ustalenia wzorów informacji o sposobie głosowania i warunkach ważności głosu w wyborach do rad gmin, rad powiatów, sejmików województw i rad dzielnic m.st. Warszawy oraz w wyborach wójtów, burmistrzów i prezydentów miast.

M. P. z 2014 r., poz. 896

101. Uchwała Państwowej Komisji Wyborczej z dnia 11 sierpnia 2014 r. w sprawie wzoru zaświadczenia dla męża zaufania wyznaczonego do obwodowej komisji wyborczej w wyborach do organów jednostek samorządu terytorialnego.

M. P. z 2014 r., poz. 701

102. Uchwała Państwowej Komisji Wyborczej z dnia 20 listopada 2014 r. w sprawie formy obwieszczenia komisarzy wyborczych o wynikach wyborów do rad na obszarze województwa

M. P. z 2014 r., poz. 1096

103. Uchwała Państwowej Komisji Wyborczej z dnia 6 lipca 2015 r. w sprawie wzorów protokołów głosowania i protokołów o wyniku referendum stosowanych w referendum ogólnokrajowym przez obwodowe komisje do spraw referendum, komisarzy wyborczych oraz Państwową Komisję Wyborczą.
M. P. z 2015 r., poz. 643

104. Uchwała Państwowej Komisji Wyborczej z dnia 6 lipca 2015 r. w sprawie wzoru zaświadczenia dla mężów zaufania w referendum ogólnokrajowym.
M. P. z 2015 r., poz. 616

105. Uchwała Państwowej Komisji Wyborczej z dnia 23 listopada 2015 r. w sprawie wzorów informacji o terminie wyborów, godzinach głosowania, sposobie głosowania oraz warunkach ważności głosu, a także o możliwości głosowania korespondencyjnego lub przez pełnomocnika (informacji o wyborach).
M. P. z 2015 r., poz. 1275

VIII. WYBORY W TRAKCIE KADENCJI I REFERENDA LOKALNE

106. Uchwała Państwowej Komisji Wyborczej z dnia 11 stycznia 2016 r. w sprawie wytycznych dotyczących stosowania uchwał Państwowej Komisji Wyborczej w wyborach uzupełniających do Senatu Rzeczypospolitej Polskiej IX kadencji.
M. P. z 2016 r., poz. 59

107. Uchwała Państwowej Komisji Wyborczej z dnia 18 stycznia 2016 r. w sprawie wytycznych dla obwodowych komisji wyborczych dotyczących zadań i trybu przygotowania oraz przeprowadzenia głosowania w wyborach uzupełniających do Senatu Rzeczypospolitej Polskiej.
M. P. z 2016 r. poz. 107

108. Uchwała Państwowej Komisji Wyborczej z dnia 18 stycznia 2016 r. w sprawie wzoru kart do głosowania oraz nakładek na karty do głosowania sporządzonych w alfabecie Braille'a, w wyborach uzupełniających do Senatu Rzeczypospolitej Polskiej.
M. P. z 2016 r., poz. 85

109. Uchwała Państwowej Komisji Wyborczej z dnia 22 grudnia 2014 r. w sprawie wytycznych dla komisarzy wyborczych oraz terytorialnych i obwodowych komisji wyborczych, dotyczących przygotowania i przeprowadzania wyborów do rad gmin, rad powiatów, sejmików województw i rad dzielnic m. st. Warszawy oraz wyborów wójtów, burmistrzów i prezydentów miast w toku kadencji w latach 2014-2018.
M. P. z 2015 r., poz. 66

110. Uchwała Państwowej Komisji Wyborczej z dnia 22 grudnia 2014 r. w sprawie ustalenia wzorów urzędowych formularzy oraz druków wyborczych stosowanych w wyborach ponownych, uzupełniających, przedterminowych, wyborach do nowych rad oraz w wyborach przedterminowych i wyborach ponownych wójtów, burmistrzów i prezydentów miast, przeprowadzanych w toku kadencji w latach 2014-2018.
M. P. z 2015 r., poz. 65, z późn. zm.

111. Uchwała Państwowej Komisji Wyborczej z dnia 7 maja 2012 r. w sprawie wytycznych i wyjaśnień w sprawie referendum lokalnych dotyczących odwołania organów jednostek samorządu terytorialnego.
M. P. z 2012 r., poz. 353, z późn. zm.

112. Uchwała Państwowej Komisji Wyborczej z dnia 20 czerwca 2016 r. w sprawie wzorów urzędowych formularzy protokołów stosowanych w referendum lokalnym przez terytorialne oraz obwodowe komisje do spraw referendum.

M. P. z 2016 r., poz. 647

113. Uchwała Państwowej Komisji Wyborczej z dnia 15 stycznia 2001 r. w sprawie wzorów pieczęci wojewódzkich, powiatowych, gminnych i obwodowych komisji do spraw referendum lokalnego.

M. P. z 2001 r., Nr 2, poz. 53

114. Rozporządzenie Ministra Finansów z dnia 16 lutego 2001 r. w sprawie wzoru sprawozdania finansowego o źródłach i wysokości pozyskanych funduszy oraz wydatkach poniesionych na cele referendalne.

M. P. z 2001 r., Nr 14, poz. 128

IX. INNE AKTY PRAWNE

115. Rozporządzenie Ministra Spraw Wewnętrznych i Administracji z dnia 22 lipca 2011 r. w sprawie współdziałania terenowych organów administracji rządowej z Krajowym Biurem Wyborczym.

Dz. U. z 2013 r. Nr 158, poz. 940

116. Rozporządzenie Ministra Kultury i Dziedzictwa Narodowego z dnia 13 listopada 2013 r. w sprawie sposobu przekazywania, przechowywania i udostępniania dokumentów z wyborów.

Dz. U. z 2013 r., poz. 1488

117. Rozporządzenie Ministra Kultury z dnia 3 czerwca 2003 r. w sprawie sposobu przekazywania, przechowywania i udostępniania dokumentów z przeprowadzonego referendum ogólnokrajowego.

Dz. U. z 2003 r., Nr 102, poz. 951

118. Zarządzenie Ministra Sprawiedliwości z dnia 19 maja 2011 r. w sprawie obowiązków przełożonych funkcjonariuszy Służby Więziennej związanych z realizacją niektórych uprawnień wyborczych w wyborach do Sejmu Rzeczypospolitej Polskiej i do Senatu Rzeczypospolitej Polskiej, w wyborach Prezydenta Rzeczypospolitej Polskiej oraz w wyborach do Parlamentu Europejskiego w Rzeczypospolitej Polskiej.

M. P. z 2011 r., Nr 44, poz. 479

119. Zarządzenie Ministra Spraw Wewnętrznych i Administracji z dnia 27 lipca 2011 r. w sprawie obowiązków przełożonych policjantów, funkcjonariuszy Straży Granicznej, Państwowej Straży Pożarnej, Biura Ochrony Rządu oraz ratowników oddziałów obrony cywilnej w zakresie zapewnienia realizacji uprawnień wyborczych.

M. P. z 2011 r., Nr 68, poz. 672

120. Zarządzenie nr 34/MON Ministra Obrony Narodowej z dnia 30 czerwca 2011 r. w sprawie obowiązków dowódców jednostek wojskowych w zakresie zapewnienia żołnierzom wykonywania uprawnień wyborczych w wyborach do Sejmu Rzeczypospolitej Polskiej i do Senatu Rzeczypospolitej Polskiej, w wyborach Prezydenta Rzeczypospolitej Polskiej oraz w wyborach do Parlamentu Europejskiego w Rzeczypospolitej Polskiej.

Dz. Urz. MON z 2011 r., Nr 14, poz. 19

Opracował: *Jerzy Karwowski*

SPIS TREŚCI

1. Wstęp.	3
2. Wojciech Hermeliński <i>Iudices electionis custodes</i> .	4
3. Ferdynand Rymarz <i>System wyborczy w Polsce kontrolne gwarancje uczciwego przebiegu głosowania i ustalenie wyników wyborów</i> .	8
4. Kazimierz Wojciech Czaplicki <i>Głosowanie na przestrzeni wieków</i> .	13
5. Jadwiga Hereta <i>Politycy bezkarnie obiecują</i> , rozmowa z Wiesławem Koziulewiczem.	23
6. Teresa Renata Bodys <i>Zamojski jubileusz 25 lat demokratycznych wyborów w Polsce</i> .	26
7. Teresa Renata Bodys <i>Przejrzystość finansowania kampanii wyborczych w Polsce</i> .	33
8. <i>Pismo - zaproszenie</i> Instytutu Spraw Publicznych w Warszawie.	37
9. Anna Chrzan <i>XI Światowy Dzień Wyborów w Zamościu</i> .	39
10. Kalendarium czynności Komisarza Wyborczego w Zamościu w okresie styczeń-czerwiec 2016 r.	43
11. Kalendarz wydarzeń.	48
12. Uchwała Sądu Najwyższego z dnia 19 stycznia 2016 r. w sprawie ważności wyborów do Sejmu Rzeczypospolitej Polskiej i do Senatu Rzeczypospolitej Polskiej przeprowadzanych w dniu 25 października 2015 r.	53
13. Uchwała Sądu Najwyższego z dnia 18 maja 2016 r. w sprawie ważności wyborów uzupełniających do Senatu Rzeczypospolitej Polskiej przeprowadzanych w dniu 6 marca 2015 r. w województwie podlaskim w okręgu wyborczym nr 59.	54
14. Uchwała Państwowej Komisji Wyborczej z dnia 22 stycznia 2016 r. w sprawie rozwiązania okręgowych i obwodowych komisji wyborczych powołanych w celu przeprowadzenia wyborów do Sejmu Rzeczypospolitej Polskiej i do Senatu Rzeczypospolitej Polskiej, zarządzonych na dzień 25 października 2015 r.	55
15. Uchwała Państwowej Komisji Wyborczej z dnia 21 marca 2016 r. w sprawie wzorów urn wyborczych.	56
16. Uchwała Państwowej Komisji Wyborczej z dnia 11 kwietnia 2016 r. zmieniająca uchwałę w sprawie wzorów urn wyborczych.	70
17. Wybrane akty prawne regulujące przeprowadzenie wyborów i referendów.	71

